

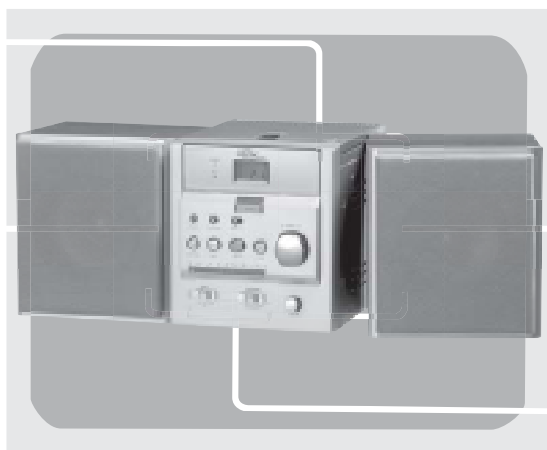

2309





- | | |
|---|--|
| <i>Design Stereo Music- Center mit CD/MP3- Player</i> (D) | <i>Centro musical estéreo de diseño con reproductor CD/MP3</i> (E) |
| <i>Design Stereo Music- Center with CD/MP3- Player</i> (GB) | <i>Sistema de Som Estéreo de Design, com Leitor de CD/MP3</i> (P) |
| <i>Centre musical design stéréo avec lecteur CD/MP3</i> (FR) | <i>Stylizowany zestaw muzyczny Design z odtwarzaczem CD/MP3</i> (PL) |
| <i>Formatervezett sztereó mini hifi, CD/MP3-lejátszóval</i> (H) | <i>Design Stereo Muziekcentrum met CD/MP3 speler.</i> (NL) |
| <i>Stereo Music Center con lettore CD/MP3</i> (I) | <i>CD/MP3 çalarlı Design Stereo Music-Center</i> (TR) |

MODELL: 2309

Design Stereo Music- Center mit CD/MP3- Player

SICHERHEITSHINWEISE

| | | |
|---|---|--|
|  <p>Der Blitz im gleichseitigen Dreieck weist auf gefährliche Hochspannung im Gerät hin, die zu Stromschlag führen kann.</p> | <p>VORSICHT STROMSCHLAGEGEFAHR NICHT ÖFFNEN</p> <p>VORSICHT: ZUR VERMEIDUNG VON STROMSCHLAG GERÄTEGEHÄUSE NICHT ÖFFNEN. ES BEFINDEN SICH KEINE VOM VERBRAUCHER WARTBAREN TEILE IM INNEREN DES GERÄTS. REPARATUR UND WARTUNG NUR DURCH FACHPERSONAL.</p> |  <p>Das Ausrufungszeichen im gleichseitigen Dreieck weist auf wichtige Bedienungs- und Wartungsanleitungen hin.</p> |
|---|---|--|

WEITERE INFORMATIONEN



Achtung bei Kleinteilen und Batterien, bitte nicht Verschlucken, dies kann zu ernsthaften Schädigungen oder Ertricken führen. Achten Sie insbesondere bei Kindern darauf, dass Kleinteile und Batterien ausserhalb deren Reichweite sind.



Wichtige Hinweise zum Gehörschutz

Vorsicht:

Ihr Gehör liegt Ihnen und auch uns am Herzen. Deshalb seien Sie bitte vorsichtig beim Gebrauch dieses Gerätes. Wir empfehlen: Vermeiden Sie hohe Lautstärken.

Sollte das Gerät von Kindern verwendet werden, achten Sie darauf, dass das Gerät nicht zu laut eingestellt wird.

Achtung!

Zu hohe Lautstärken können bei Kindern irreparable Schäden hervorrufen.



Lassen Sie NIEMALS Personen, und insbesondere keine Kinder, Gegenstände in Löcher, Schächte oder andere Öffnungen des Gehäuses stecken; dies könnte zu einem tödlichen elektrischen Schlag führen. Das Gerätegehäuse, darf nur von ausgebildetem Fachpersonal geöffnet werden.



Bitte verwenden Sie das Gerät nur seiner vorhergesehenen Bestimmung entsprechend. Das Gerät ist ausschließlich für den Einsatz in Wohn- und Geschäftsbereichen bestimmt.



Bitte bewahren Sie die Bedienungsanleitung auch für eine spätere Verwendung sorgfältig auf.



Hinweise zum Umweltschutz

Dieses Produkt darf am Ende seiner Lebensdauer nicht über den normalen Haushaltsabfall entsorgt werden, sondern muss an einem Sammelpunkt für das Recycling von elektrischen und elektronischen Geräten abgegeben werden. Das Symbol auf dem Produkt, der Gebrauchsanleitung oder der Verpackung weist darauf hin.

Die Werkstoffe sind gemäß ihrer Kennzeichnung wiederverwertbar. Mit der Wiederverwendung, der stofflichen Verwertung oder anderen Formen der Verwertung von Altgeräten leisten Sie einen wichtigen Beitrag zum Schutze unserer Umwelt.

Bitte erfragen Sie bei der Gemeindeverwaltung die zuständige Entsorgungsstelle.



Behindern Sie nicht die Belüftung des Gerätes, wie etwa mit Vorhängen, Zeitungen, Decken oder mit Möbelstücken, die Belüftungsschlitze müssen immer frei sein. Überhitzung kann Schäden verursachen und die Lebensdauer des Gerätes verkürzen.



Hitze und Wärme

Setzen Sie das Gerät nicht direkter Sonnenstrahlung aus. Achten Sie darauf, dass das Gerät keinen direkten Wärmequellen wie Heizung oder offenem Feuer ausgesetzt ist. Achten Sie darauf, dass die Lüftungsschlitze des Gerätes nicht verdeckt sind.



Feuchtigkeit und Reinigung

Dieses Produkt ist nicht wasserfest! Tauchen Sie den Player nicht in Wasser ein und lassen ihn auch nicht mit Wasser in Berührung kommen. In den Player eindringendes Wasser kann ernsthafte Schäden verursachen.

Verwenden Sie keine Reinigungsmittel, die Alkohol, Ammoniak, Benzen oder Schleifmittel enthalten, da diese den Player beschädigen können. Verwenden Sie zum Reinigen ein weiches, feuchtes Tuch.



Batterien fachgerecht entsorgen

Batterien gehören nicht in den Hausmüll. Die Batterien müssen bei einer Sammelstelle für Altbatterien abgegeben werden. Werfen Sie Batterien niemals in Feuer.

SICHERHEITSANWEISUNGEN

1. **LESEN SIE DIESE ANWEISUNGEN** – Alle Sicherheits- und Bedienungsanweisungen müssen gelesen werden, bevor das Gerät in Betrieb genommen wird.
2. **BEWAHREN SIE DIE ANLEITUNGEN AUF** – Die Sicherheitshinweise und Bedienungsanleitung müssen für den späteren Gebrauch aufgehoben werden.
3. **BEACHTEN SIE ALLE WARNUNGEN** – Alle Warnungen auf dem Gerät und in der Bedienungsanleitung müssen beachtet werden.
4. **BEFOLGEN SIE ALLE ANWEISUNGEN** – Alle Bedienungsanweisungen müssen befolgt werden.
5. **WASSER UND FEUCHTIGKEIT** – Das Gerät darf nicht in der Nähe von Wasser, zum Beispiel in der Nähe von Badewannen, Waschkübeln, Küchenwaschbecken, Schwimmbecken oder in nasser Umgebung benutzt werden.
6. **BELÜFTUNG** – Das Gerät muss so aufgestellt werden, dass keine Belüftungsöffnungen blockiert werden. Das Gerät darf nicht auf Betten, Sofas, Teppichen oder in der Nähe von ähnlichen Dingen aufgestellt werden. Ebenfalls nicht in Bücherregalen oder Schränken aufstellen, die die Luftzirkulation an den Belüftungsöffnungen behindern würden.
7. **HITZE** – Das Gerät darf nicht in der Nähe von Heizquellen, wie zum Beispiel Heizstrahlern, Herden oder anderen Wärmequellen (einschließlich Verstärkern) aufgestellt werden.
8. **STROMVERSORGUNG** – Das Gerät muss mit einer Stromversorgung verbunden werden, welche auf dem Gerät und in der Bedienungsanleitung beschrieben ist.
9. **ERDUNG** – Es muss darauf geachtet werden, dass die Erdung des Gerätes gewährleistet wird.
10. **SCHUTZ DES STROMKABELS** – Es muss darauf geachtet werden, dass niemand auf das Netzkabel treten kann und dass keine Gegenstände darauf gelegt werden.
11. **STARKSTROMKABEL** – Die Außenantenne darf sich nicht in der Nähe von Starkstromkabel befinden.
12. **GEGENSTÄNDE und FLÜSSIGKEITEN** – Keine Gegenstände und Flüssigkeiten durch die Öffnungen in das Geräteinnere gelangen lassen.

SICHERHEITSANWEISUNGEN

13. **ESD WARNUNG** – Aufgrund einer elektrostatischen Entladung kann die Funktion des Displays gestört werden oder keine Reaktion auf die Bedientasten erfolgen. Schalten Sie das Gerät aus und ziehen Sie den Netzstecker. Schließen Sie es nach einigen Sekunden wieder an.
14. **REPARATURBEDARF IM SCHADENSFALL** – Alle Reparatur- und Wartungsmaßnahmen müssen von qualifiziertem Fachpersonal ausgeführt werden, wenn:
 - a. Das Netzkabel oder der Stecker beschädigt sind.
 - b. Gegenstände auf das Gerät gefallen oder Flüssigkeiten darauf ausgelaufen sind.
 - c. Das Gerät Regen ausgesetzt war.
 - d. Das Gerät fallengelassen wurde oder das Gehäuse beschädigt ist.
 - e. Das Gerät nicht normal funktioniert.
15. **WARTUNG** - Der Benutzer darf keine Wartungsarbeiten an dem Gerät vornehmen, die über die in der Bedienungsanleitung beschriebenen Wartungsarbeiten hinausgehen. Das Gerät darf nur von qualifiziertem Personal repariert werden.

Anmerkungen:

- a. Verschmutzte oder zerkratzte CDs können springen. Reinigen oder wechseln Sie die CD.
- b. Wenn ein Fehler angezeigt wird oder eine Funktionsstörung auftritt, ziehen Sie den Netzstecker und entfernen alle Batterien. Danach nehmen Sie das Gerät wieder in Betrieb.

VOR DER INBETRIEBNAHME

Anmerkungen zu CDs:

Da verschmutzte, beschädigte oder verbogene CDs das Gerät beschädigen können, müssen folgende Punkte beachtet werden:

- a. Verwenden Sie nur CDs mit dem unten dargestellten CD-Logo.
- b. Verwenden Sie nur CDs mit digitalen Audiosignalen.



VOR DEM GEBRAUCH AUFSTELLEN

- Packen Sie alle Teile aus und entfernen Sie die Schutzhüllen.
- Legen Sie die Batterien in die Fernbedienung.
- Schließen Sie das Gerät nicht an die Stromversorgung an, bevor Sie nicht die Stromspannung überprüft und alle anderen Verbindungen gesteckt haben.
- Verschließen Sie keine Belüftungsöffnungen. Achten Sie drauf, dass einige Zentimeter Platz für die Belüftung um das Gerät gelassen wird.

ANSCHLÜSSE

1. Verbinden Sie den rechten und den linken Lautsprecher mit der rechten und der linken Lautsprecherbuchse.
2. Bevor Sie das Gerät an die Steckdose anschließen, stellen Sie sicher, dass die Stromspannung an der Steckdose der auf der Rückseite des Gerätes angegebenen Spannung entspricht.

ANORDNUNG DER BEDIENELEMENTE

1. POWER-ANZEIGE
2. FM STEREO-ANZEIGE
3. MODE
4. PROGRAM
5. ALBUM
6. PLAY / PAUSE
7. SKIP -
8. SKIP +
9. STOP
10. CD-SCHUBLADE
11. BAND-AUSWAHLSCHALTER
12. FUNCTION-AUSWAHLSCHALTER
13. VOLUME-REGLER
14. TUNING-REGLER
15. FERNBEDIENUNGS-SENSOR
16. LCD-DISPLAY
17. LAUTSPRECHERBUCHSEN (L / R)
18. FM-KABELANTENNE
19. NETZKABEL

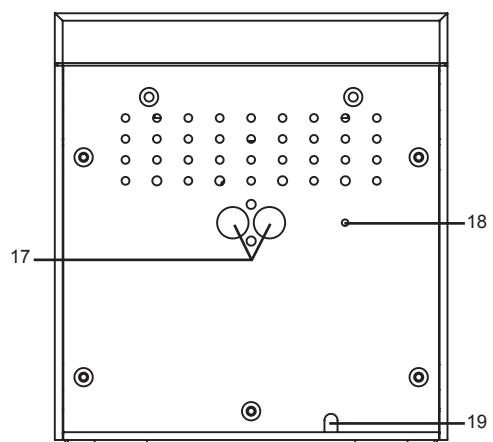
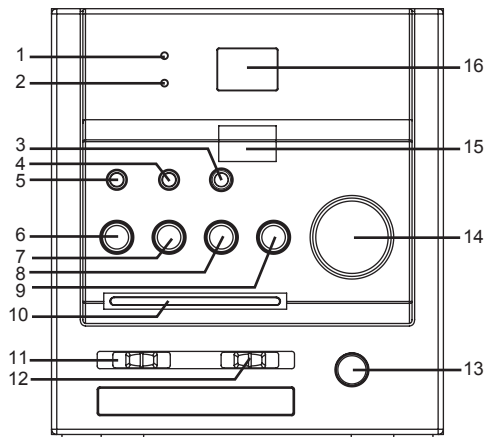

FERNBEDIENUNG

1. PLAY / PAUSE
2. SKIP -
3. SKIP +
4. PROGRAM
5. MODE
6. ALBUM UP
7. +10 TRACK
8. STOP

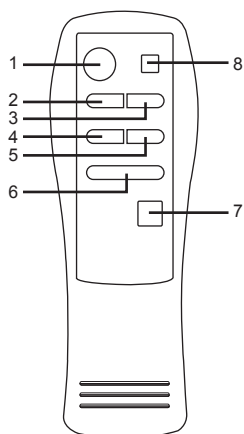

EINLEGEN DER BATTERIEN

Legen Sie 2 x AAA-Batterien entsprechend der Polaritätsmarkierungen in das Batteriefach ein. Entfernen Sie immer die Batterien, wenn die Fernbedienung längere Zeit nicht benutzt wird, da diese auslaufen und die Fernbedienung beschädigen können.

Anmerkungen:

- Verwenden Sie immer Batterien gleichen Typs. Mischen Sie niemals Batterien unterschiedlichen Typs.
- Wenn sich der Arbeitsbereich der Fernbedienung verringert, sind die Batterien erschöpft. Legen Sie neue Batterien ein.

FERNBEDIENUNGS-SENSOR

- Auch wenn die Fernbedienung in ihrem Arbeitsbereich betrieben wird, kann ihre Funktion durch Gegenstände zwischen dem Gerät und der Fernbedienung gestört werden.
- Wenn die Fernbedienung in der Nähe von Geräten, die Infrarotstrahlung erzeugen, verwendet wird oder andere Infrarot-Fernbedienungen in der Nähe des Geräts betrieben werden, können Funktionsstörungen auftreten.

RADIOBETRIEB

ALLGEMEINER BETRIEB

1. Stellen Sie den "FUNCTION"-Auswahlschalter auf den "RADIO"-Modus.
2. Wählen Sie den Frequenzbereich mit dem "BAND"-Auswahlschalter aus.
3. Stellen Sie die Frequenz der gewünschten Radiostation mit dem Frequenzwahlregler "TUNING" ein.
4. Stellen Sie mit dem "VOLUME"-Regler die gewünschte Lautstärke ein.

RADIOBETRIEB

AM / FM / FM-STEREO EMPFANG

- Stellen Sie den „BAND“-Auswahlschalter für den AM Empfang auf den AM-Modus.
- Stellen Sie den „BAND“-Auswahlschalter für den MONO Empfang auf den FM-Modus.
- Stellen Sie den „BAND“-Auswahlschalter für den FM STEREO Empfang auf den FM ST.-Modus.
Die Stereo-Anzeige zeigt FM ST. an.

EMPFANGSVERBESSERUNG

FM – Das Gerät besitzt auf der Rückseite des Gehäuses eine FM-Antenne. Zur Empfangsverbesserung muss die FM-Antenne vollständig abgewickelt werden.

AM – Das Gerät ist mit einer eingebauten, richtungsabhängigen AM-Ferritantenne ausgerüstet. Zur Empfangsverbesserung drehen Sie das Gerät.

CD / MP3 / WMA-BETRIEB

ALLGEMEINER BETRIEB

- | | |
|----------------------------|--|
| PLAY / PAUSE / USB ►► | Startet die CD / MP3 / WMA Wiedergabe mit dem ersten Titel. Drücken Sie die Taste erneut, um die Wiedergabe eine Zeit lang zu unterbrechen. Ein weiterer Tastendruck setzt die Wiedergabe fort. |
| SKIP + ►►► & SKIP - ◀◀◀ | Titelsprung zum nächsten oder vorherigen Titel. Während der Wiedergabe zur Vor- oder Rückwärtssuche im Titel gedrückt halten. |
| STOP ■ | Beendet die CD / MP3 / WMA Wiedergabe. |

WIEDERGABE

1. Wählen Sie mit dem „FUNCTION“-Auswahlschalter den „CD / MP3 / WMA“-Modus aus.
2. Öffnen Sie das CD-Fach und legen eine CD mit der Beschriftung nach oben ein.
3. Schließen Sie das CD-Fach.
4. Die Titelsuche startet, sobald eine CD eingelegt wurde.
 - CD – Die Gesamtanzahl der Titel wird gelesen und auf dem Display angezeigt.
 - MP3 – „MP3“ wird auf dem Display angezeigt.
 - WMA – „WMA“ wird auf dem Display angezeigt.
5. Mit der Taste „PLAY / PAUSE“ starten Sie die CD / MP3 / WMA Wiedergabe.
6. Stellen Sie die Lautstärke mit dem „VOLUME“-Regler auf den gewünschten Wert ein.
7. Drücken Sie die Taste „PLAY / PAUSE“ erneut, um die Wiedergabe eine Zeit lang zu unterbrechen.
8. Beenden Sie die Wiedergabe mit der Taste „STOP“.

CD / MP3 / WMA-BETRIEB

PROGRAMMIERTE WIEDERGABE

Bis zu 20 Titel können programmiert werden, um in einer gewünschten Abfolge wiedergegeben zu werden. Drücken Sie vor der Programmierung die Taste „STOP“.

1. Drücken Sie die Taste „PROGRAM“ auf der Fernbedienung so lange, bis „P01“ im Display blinkt.
2. Drücken Sie die Tasten „SKIP +“ oder „SKIP –“, einen zu speichernden Titel auszuwählen. (Sie können auch das zu speichernde Album mit der Taste „ALBUM“ auswählen.)
3. Drücken Sie erneut die Taste „PROGRAM“ auf der Fernbedienung, um den Titel zu speichern.
4. Wiederholen Sie die Schritte 2 und 3, um weitere Titel zu programmieren.
5. Starten Sie mit der Taste „PLAY / PAUSE / USB“ die Wiedergabe der programmierten Titel.
6. Zum Beenden der Programmierung drücken Sie zweimal die Taste „STOP“.

WIEDERHOLMODUS

Drücken Sie vor oder während der CD-Wiedergabe die Taste „MODE“: Jeder weitere Tastendruck schaltet den Modus wie folgt um:

- 1 - REPEAT 1
- 2 - REPEAT ALBUM (*NUR MP3 / WMA)
- 3 - REPEAT ALL
- 4 - RANDOM
- 5 - NORMAL PLAYBACK

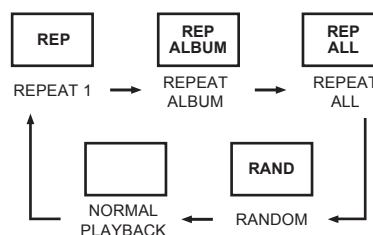

TECHNISCHE DATEN



ALLGEMEIN

Stromversorgung : AC 230V ~ 50Hz
Frequenzbereich : AM 525 - 1615kHz
FM 87,5 - 108MHz

(Die technischen Daten können sich ohne Ankündigung ändern.)

MODEL: 2309
Design Stereo Music- Center with CD/MP3- Player

SAFETY INFORMATION

| | | |
|--|--|--|
|  <p>A triangle with a lightning symbol draws the user's attention to "dangerous voltage" without insulation in the cabinet which may be high enough to entail a risk of electric shock.</p> | <p>WARNING RISK OF ELECTRIC SHOCK DO NOT OPEN</p> <p>CAUTION: TO REDUCETHE RISK OF ELECTRIC SHOCK,DO NOT REMOVE COVER (OR BACK). THERE ARE NO USER SERVICEABLE PART INSIDE. REFER SERVICING TO QUALIFIEDSERVICE PERSONNEL.</p> |  <p>A triangle with an exclamation mark draws the user's attention to important instructions for use and maintenance in the accompanying manual, which should be studied.</p> |
|--|--|--|

FURTHER INFORMATION



Beware of small pieces and batteries, do not swallow them. It may be hazardous to your health and lead into suffocation. Please, Make sure to keep small devices and batteries out of the reach of children.



Important advice regarding hearing protection

Caution:

You care for your hearing, and so do we. Therefore, use caution while using this appliance. Our recommendation: Avoid high volumes.

Children should be supervised while using headphones; make sure that the appliance is not set to high volume.

Caution!

High volumes may cause irreparable damage to children's ears.



NEVER let allow anyone, especially children, to put objects into the holes, slots or openings on this devise. This may lead into death due to electric shock. The device must only be opened by a qualified assistant.



Only use the appliance for its intended purpose. This device may only be used in housings and business premises.



Please keep this instruction manual for further reference.



Instructions on environment protection

Do not dispose of this product in the usual household garbage at the end of its life cycle; hand it over at a collection point for the recycling of electrical and electronic appliances. The symbol on the product, the instructions for use

or the packing will inform about the methods for disposal.

The materials are recyclable as mentioned in its marking. By recycling, material recycling or other forms of reutilization of old appliances, you are making an important contribution to protect our environment.

Please inquire at the community administration for the authorized disposal location.



Do not obstruct the ventilation of the device. Make sure, that no curtains, newspapers, furniture or any other type of object are blocking the ventilation system of the apparatus. The ventilation system must be clear of objects at all times! Overheating may lead into serious damage of the device and reduce its performance and lifespan.



Heat and warmth

Do not expose the appliance to direct sunlight. Make sure that the appliance is not subject to direct heat sources such as heaters or open fire. Make sure that the ventilation slots of the appliance are not covered.



Moisture and cleaning

This appliance is not waterproof! Do not immerse player in water. Do not allow player to come in contact with water.

If water gets inside the player it may cause serious damage. Do not use cleaning agents that contain alcohol, ammoniac, benzene or abrasives as these could damage the player. For cleaning, use a soft, moistened cloth.



Professional recycling

Batteries and packaging should not be disposed of in the trash. Batteries must be handed over to a collection centre for used batteries. Separating disposable packaging materials is ecologically friendly.

SAFETY INSTRUCTIONS

1. **READ INSTRUCTIONS** - All the safety and operating instructions should be read before the appliance is operated.
2. **RETAIN INSTRUCTIONS** - The safety and operating instruction should be retained for future reference.
3. **HEED WARNINGS** - All warnings on the appliance and in the operating instructions should be adhered to.
4. **FOLLOW INSTRUCTIONS** - All operating instructions should be followed.
5. **WATER AND MOISTURE** - The appliance should not be used near water, for example, near a bathtub, washbowl, kitchen sink, laundry tub, swimming pool or in a wet basement.
6. **VENTILATION** - The appliance should be situated so that its location or position does not interfere with its proper ventilation. Do not place on bed, sofa, rug or similar surface that may block the ventilation openings, in a built-in installation, such as a bookcase or cabinet that may impede the flow of air through the ventilation openings.
7. **HEAT** - The appliance should be situated away from heat sources such as radiators, stoves, or other appliances (including amplifiers) that produce heat.
8. **POWER SOURCE** - The appliance should be connected to power supply only of the type described in the operating instructions or as marked on the appliance.
9. **GROUNDING** - Precautions should be taken to ensure that the grounding means of an appliance is not defeated.
10. **POWER CORD PROTECTION** - Power supply cords should be routed so that they are not likely to be walked on or pinched by items placed upon or against them.
11. **POWER LINES** - An outdoor antenna should be located away from power lines.
12. **OBJECT and LIQUID ENTRY** - Care should be taken so that objects do not fall and liquids are not spilled into the enclosure through openings.

SAFETY INSTRUCTIONS

13. **ESD WARNING** - The display does not function properly or no reaction to operation of any the control may be due to the electrostatic discharge. Switch off and unplug the set. Reconnect after a few seconds.
14. **DAMAGE REQUIRING SERVICE** - The appliance should be serviced by qualified service personnel when:
 - a. The power-supply cord or plug has been damaged.
 - b. Objects have fallen into, or liquid has been spilled into the appliance enclosure.
 - c. The appliance has been exposed to rain.
 - d. The appliance has been dropped, or the enclosure damaged.
 - e. The appliance does not appear to operate normally.
15. **SERVICING** - The user should not attempt to service the appliance beyond that described in the user operating instructions. All other servicing should be referred to qualified service personnel.

Notes:

- a. Dirty or scratched CD may cause a skipping problem. Clean or replace the CD.
- b. If an error display or malfunction occurs, disconnect the AC cord and remove all the batteries. Then turn the power back on.

BEFORE OPERATION

Notes: CONCERNING COMPACT DISCS.

Since dirty, damaged or warped discs may damage the appliance, care should be taken of the followings items:

- a. Usable compact discs. Use only compact disc with the mark shown below.
- b. CD compact disc only with digital audio signals.



PREPARATION FOR USE

INSTALLATION

- Unpack all parts and remove protective material.
- Insert the batteries into the remote control transmitter.
- Do not connect the unit to the mains before checking the mains voltage and before all other connections have been made.
- Do not cover any vents and make sure that there is a space of several centimetres around the unit for ventilation.

CONNECTIONS

1. Connect left and right speaker to left and right speaker jacks.
2. Before connecting the unit to the mains, make sure that the AC voltage printed on the back plate is the same as the AC voltage from your wall outlet.

LOCATION OF CONTROLS

1. POWER INDICATOR
2. FM STEREO INDICATOR
3. MODE
4. PROGRAM
5. ALBUM
6. PLAY / PAUSE
7. SKIP -
8. SKIP +
9. STOP
10. DIAL POINTER
11. BAND SELECTOR
12. FUNCTION SELECTOR
13. VOLUME CONTROL
14. TUNING CONTROL
15. REMOTE SENSOR
16. LCD DISPLAY
17. SPEAKER JACKS (L / R)
18. FM ANTENNA WIRE
19. AC CORD

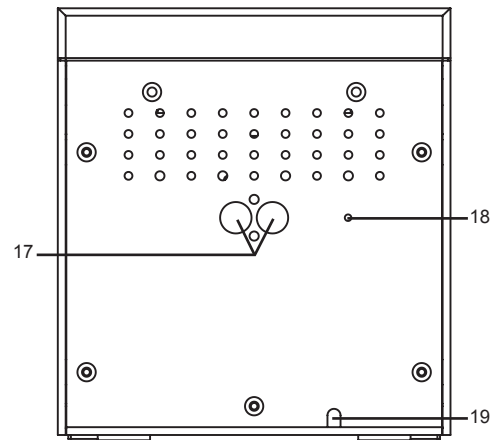
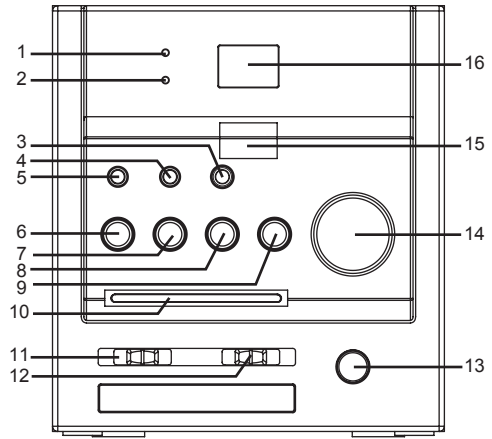

REMOTE CONTROL

1. PLAY / PAUSE
2. SKIP -
3. SKIP +
4. PROGRAM
5. MODE
6. ALBUM UP
7. +10 TRACK
8. STOP

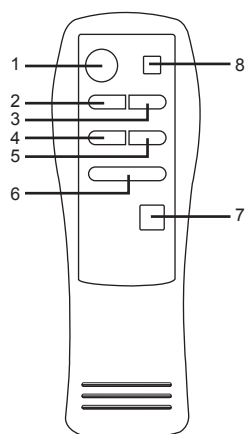

BATTERY INSTALLATION

Insert 2 x "AAA" size batteries into the battery compartment. Be sure that the batteries are inserted correctly to avoid damage to the remote control. Always remove the batteries when the remote control will not be used for a long period of time, as this will cause leakage to the batteries and subsequently damage to your set.

Notes:

- Use batteries of the same type. Never use different types of batteries together.
- If the distance required between the remote control and the appliance decreases, the batteries are exhausted. In this case, replace the batteries with new ones.

SENSOR WINDOW OF THE RECEIVER

- Even if the remote control is operated within the effective range, its operation may be impossible if there are any obstacle between the appliance and the remote control.
- If the remote control is operated near other appliances which generate infrared rays, or if other remote control devices using infrared rays are used near the appliance, it may operate improperly.

RADIO OPERATION

GENERAL OPERATION

1. Set the "FUNCTION" selector to "RADIO" mode.
2. Select the desired band by using the "BAND" selector.
3. Adjust radio frequency to your desired station by using the "TUNING" control.
4. Adjust the "VOLUME" control to the desired level.

RADIO OPERATION

AM / FM / FM-STEREO RECEPTION

- Set the "BAND" selector for AM reception to AM mode.
- Set the "BAND" selector to FM mode for MONO reception.
- Set the "BAND" selector to FM ST. mode for FM STEREO reception. The stereo indicator lights up to show FM ST. mode.

FOR BETTER RECEPTION

FM – This appliance has a FM antenna located at the rear cabinet. This wire is completely unraveled and extended for better reception.

AM – This appliance is equipped with a built - in directional ferrite AM antenna. Rotate the appliance to get better reception.

CD / MP3 / WMA OPERATION

GENERAL OPERATION

- | | |
|----------------------------|--|
| PLAY / PAUSE / USB ►► | Press to start playing CD / MP3 / WMA disc. Press again to stop playing CD / MP3 / WMA operation temporarily Press again to resume playback. |
| SKIP + ►► & SKIP - ◄◄ | Press to go to the next track or back to the previous track. |
| STOP ■ | Press and hold while playing until you find the point of the track. Press to stop all CD / MP3 / WMA operations. |

PLAYBACK

1. Set the "FUNCTION" selector to "CD / MP3 / WMA" mode.
2. Open the CD door and place a CD / MP3 / WMA disc with the label side upward in the CD compartment.
3. Close the CD door.
4. Focus search is performed if disc is inside.
For CD disc - Total number of tracks is read and appears on the display.
For MP3 disc - "MP3" appears on the display.
For WMA disc - "WMA" appears on the display.
5. Press the "PLAY / PAUSE" button to start playing CD / MP3 / WMA disc.
6. Adjust the "VOLUME" control to the desired level.
7. Press the "PLAY / PAUSE" button again when you want to stop playback temporarily.
8. Press the "STOP" button when finished.

CD / MP3 / WMA OPERATION

PROGRAMMING

Up to 20 tracks can be programmed for disc playback in any order.

Be sure to press the "STOP" button before use.

1. Press the "PROGRAM" button on the remote control, the display will show "P01" and flash.
2. Select the desired track by using the "SKIP +" or "SKIP -" button. (You may select the desired album by pressing the "ALBUM" button.)
3. Press the "PROGRAM" button on the remote control again to confirm the desired track into the programming memory.
4. Repeat step 2 and 3 to enter additional tracks into the programming memory.
5. When all the desired tracks have been programmed, press the "PLAY / PAUSE / USB" button to play the disc in the order you have programmed.
6. Press the "STOP" button twice to terminate the programmed playback.

MODE

Press the "MODE" button before or during playing CD / MP3 / WMA disc, each press switches the mode function as follows:

- 1 - REPEAT 1
- 2 - REPEAT ALBUM (*MP3 / WMA ONLY)
- 3 - REPEAT ALL
- 4 - RANDOM
- 5 - NORMAL PLAYBACK

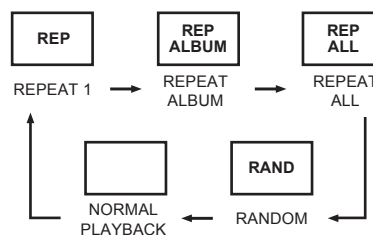

SPECIFICATIONS



GENERAL

Power supply : AC 230V ~ 50Hz
Frequency range : AM 525 - 1615kHz
FM 87.5 - 108MHz

(Specification subjects to be changed without notice.)

MODELE: 2309
Centre musical design stéréo avec lecteur CD/MP3

MESURES DE SECURITE

| | | |
|---|---|---|
|  <p>Ce symbole éclair fléché, dans un triangle équilatéral, avertit l'utilisateur de la présence d'une tension non isolée dangereuse dans l'enceinte du produit d'une amplitude suffisante pour constituer un risque d'électrocution sur l'individu.</p> | <p>AVERTISSEMENT RISQUE D'ELECTROCUTION NE PAS OUVRIR</p> <p>ATTENTION: POUR REDUIRE LE RISQUE DE CHOC ELECTRIQUE, NE PAS RETIRER LE BOITIER (OU L'ARRIERE DU BOITIER). CET APPAREIL NE CONTIENT AUCUNE PIECE REPARABLE PAR L'UTILISATEUR. EN CAS DE PROBLEME, FAITES APPEL AU PERSONNEL D'UN SERVICE QUALIFIE.</p> |  <p>Le point d'exclamation dans un triangle équilatéral avertit l'utilisateur de la présence de consignes importantes pour le fonctionnement ou l'entretien (maintenance) dans la documentation qui accompagne l'appareil.</p> |
|---|---|---|

PLUS D'INFORMATIONS



Prenez garde aux petites pièces et piles, ne les avalez pas. Cela pourrait être dangereux pour votre santé et mener à l'étouffement. Prêtez l'attention la plus élevée pour garder les petits appareils et piles hors de la portée des enfants.



Conseil important pour la protection de l'ouïe

Attention:

Nous tenons à votre ouïe autant que vous.

Par conséquent, prenez vos précautions lors de l'usage de cet appareil.

Notre recommandations: Evitez les volumes forts.

Dans le cas où des enfants utilisent l'appareil, assurez-vous que le volume n'est pas sur la position élevée.

Attention!

Les volumes élevés peuvent irrémédiablement endommager l'ouïe des enfants.



NE JAMAIS laisser une personne ou surtout un enfant mettre des objets dans les trous, fentes ou autres ouvertures de l'appareil. Cela pourrait entraîner la mort par décharge électrique. L'appareil doit être ouvert uniquement par un assistant qualifié.



Veillez utiliser l'appareil uniquement aux fins pour lesquelles il a été créé.

Cet appareil est exclusivement destiné à l'usage dans des locaux privés ou à usage commercial.



Veillez conserver ce mode d'emploi pour utilisation ultérieure.



Indications relatives à la protection de l'environnement

Au terme de sa durée de vie, ce produit ne doit pas être éliminé avec les ordures ménagères mais doit être remis à un point de collecte destiné au recyclage des appareils électriques et électroniques. Le symbole figurant sur le produit, la notice d'utilisation ou l'emballage vous indique cela.

Les matériaux sont recyclables conformément à leur marquage. Vous apportez une large contribution à la protection de l'environnement par le biais du recyclage, de la réutilisation matérielle ou par les autres formes de réutilisation des appareils usagés.

Veillez vous adresser à la municipalité pour connaître la déchetterie compétente.



Ne gênez pas la ventilation du dispositif. Assurez-vous que rideaux, journaux, couvertures ou meubles ne bloquent en aucun cas les fentes de ventilation de l'appareil. La ventilation doit être assurée à tout moment! La surchauffe peut causer à l'appareil des dommages sérieux et réduire sa performance et sa durée de vie.



La chaleur et sources de chaleur

Veillez ne pas exposer l'appareil à la lumière directe (du soleil). Assurez-vous que l'appareil n'est pas en contact direct avec des sources de chaleur telles qu'un chauffage ou un feu. Assurez-vous que les fentes d'aération de l'appareil ne sont pas fermées.



Humidité et nettoyage

L'appareil n'est pas étanche! Ne plongez pas l'appareil dans l'eau. Evitez son contact avec l'eau. De l'eau dans l'appareil pourrait sérieusement l'endommager.

N'employez pas de détergents contenant de l'alcool, de l'ammoniaque, du benzène ou des abrasifs. Ces produits pourraient endommager votre appareil. Pour nettoyer l'appareil, utilisez un chiffon doux et humide.



Recyclage professionnel

Les piles et l'emballage n'appartiennent pas à la catégorie des ordures ménagères. Les piles doivent être dirigées vers un centre collectant les piles usagées. Les matériaux de l'emballage sont écologiques.

INSTRUCTIONS DE SECURITE

1. **LISEZ LES INSTRUCTIONS** – Toutes les instructions de mise en marche et de sécurité doivent être lues avant l'utilisation de l'appareil.
2. **CONSERVEZ LES INSTRUCTIONS** – Les instructions de sécurité et de mise en marche doivent être conservées pour un usage ultérieur.
3. **PRETEZ ATTENTION AUX AVERTISSEMENTS** – Tous les avertissements sur l'appareil et le manuel d'utilisation doivent être lus avec attention.
4. **SUIVEZ LES INSTRUCTIONS** – Toutes les instructions de mise en marche doivent être suivies.
5. **EAU ET HUMIDITE** – L'appareil ne doit pas être utilisé à proximité de l'eau, par exemple près d'un robinet, d'un évier, d'un lavabo, d'un robinet de salle-de-bains, d'une piscine ou dans un récipient humide.
6. **VENTILATION** – L'appareil doit être placé à un endroit où rien ne gêne sa ventilation. Ne pas palcer sur un lit, un canapé, un tapis ou toute surface similaire susceptible d'obstruer les ouvertures de la ventilation de l'appareil. Ne pas placer dans un encastrement, tel qu'une étagère ou une armoire qui peut empêcher l'air de passer à travers les ouvertures de la ventilation de l'appareil.
7. **CHAUFFAGE** – L'appareil doit être placé loin des flammes ou de surfaces chaudes tels que des radiateurs, des fours ou tout autre appareil produisant de la chaleur (y compris les amplificateurs).
8. **ALIMENTATION** – L'appareil doit être connecté à une alimentation du même type que celle décrite dans les instructions de mise en marche ou reportées sur l'appareil.
9. **MASSE** – Des précautions doivent être prises afin de s'assurer que la masse de l'appareil n'est pas défectueuse.
10. **PROTECTION DU CORDON D'ALIMENTATION** – Les cordons d'alimentation doivent être cachés afin de ne pas marcher dessus ou d'éviter qu'ils soient coincés par des appareils à leur proximité.
11. **LIGNES DE COURANT** – Une antenne extérieure doit être placée loin des lignes de courant.
12. **OBJET et ENTREE DE LIQUIDE** – Veillez à ce qu'aucun objet ou liquide n'entre par les orifices de l'appareil.

INSTRUCTIONS DE SECURITE

13. **AVERTISSEMENT ESD** – L'écran ne fonctionne pas correctement ou aucune commande ne fonctionne. Cela est peut-être dû à une décharge électrostatique. Eteignez et débranchez l'appareil. Reconnectez quelques secondes après.
14. **ENDOMMAGEMENT QUI NECESSITE UNE REPARATION** – L'appareil doit être réparé par une personne qualifiée lorsque:
 - a. Le cordon d'alimentation ou la prise est endommagé.
 - b. Des objets sont tombés dans l'appareil ou un liquide a été renversé.
 - c. L'appareil a été exposé à la pluie.
 - d. L'appareil est tombé ou l'enveloppe est endommagée.
 - e. L'appareil ne fonctionne pas normalement.
15. **REPARATION** – L'utilisateur ne doit pas tenter d'entretenir lui-même l'appareil au-delà de ce qui est prescrit dans le manuel. Tous les autres services doivent effectués par une personne compétente.

Notes:

- a. Un CD sale ou rayé peut poser un problème de lecture. Nettoyez ou remplacez le CD.Dirty
- b. Si une erreur d'affichage ou un dysfonctionnement se produit, débranchez le cordon d'alimentation et retirez toutes les piles. Ensuite, remettez en marche.

AVANT LA MISE EN MARCHÉ

Notes: CONCERNANT LES DISQUES COMPACTS.

Comme les disques sales, abîmés ou rayés peuvent endommager l'appareil, veillez à bien lire ce qui suit:

- a. Disques compacts utilisables. N'utiliser que les disques compacts portant le label indiqué ci-dessous.
- b. Compact disques CD qui portent les labels digital audio uniquement.



PREPARATION A L'UTILISATION

INSTALLATION

- Déballez tous les composants et retirez le matériel de protection.
- Insérez les piles dans la télécommande.
- Ne pas brancher les éléments a la base avant d'avoir vérifier le courant et tous les autres branchements.
- Ne couvrez aucune sortie d'aération. Et assurez-vous qu'il y a plusieurs centimètres d'espace autour de la sortie d'aération.

BRANCHEMENTS

1. Branchez les enceintes droite et gauche aux prises jacks droite et gauche.
2. Avant de brancher les éléments, assurez-vous que le voltage inscrit a l'arrière de l'appareil est le même que celui de la prise murale.

LOCALISATION DES TOUCHES

1. TOUCHE POWER
2. TOUCHE FM STEREO
3. MODE
4. PROGRAM
5. ALBUM
6. PLAY / PAUSE
7. SKIP -
8. SKIP +
9. STOP
10. DIAL POINTER
11. SLECTEUR DE BAND
12. SELECTEUR DE FONCTION
13. CONTROLE DU VOLUME
14. CONTROLE DU TUNING
15. CAPTEUR TELECOMMANDE
16. AFFICHAGE LCD
17. PRISE JACKS ENCEINTES (G / D)
18. CABLE DE L'ANTENNE FM ANTENNA
19. CABLE AC

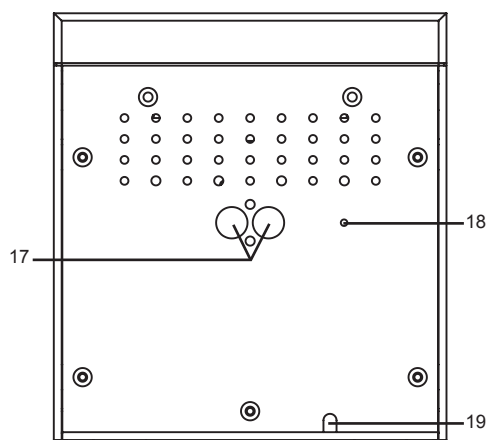
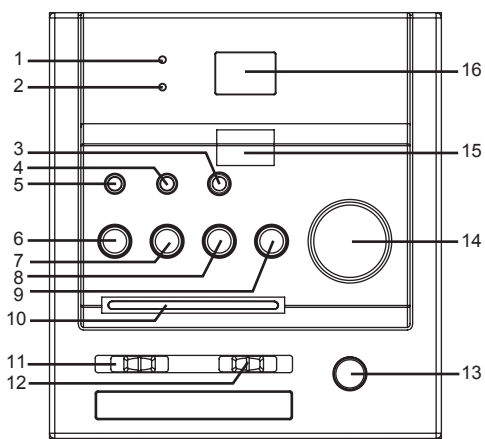

TELECOMMANDE

1. PLAY / PAUSE
2. SKIP -
3. SKIP +
4. PROGRAM
5. MODE
6. ALBUM UP
7. +10 TRACK
8. STOP

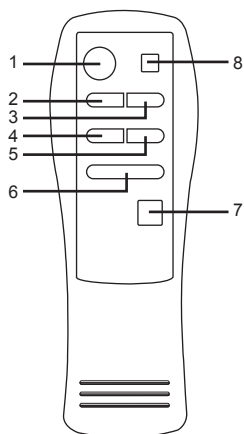

INSTALLATION DE LA PILE

Insérer 2 piles de type x "AAA" dans le compartiment pour pile. Afin d'éviter d'endommager la télécommande, assurez-vous que les piles sont placées correctement. Toujours retirer les piles lorsque la télécommande n'est pas utilisée pendant une longue période. Cela pourrait entraîner des fuites de la pile et par conséquent, endommager l'équipement.

Notes:

- Utilisez des piles de même type. Ne jamais mélanger les piles de type différent.
- Si la distance requise entre la télécommande et l'appareil baisse, les piles s'usent. Dans ce cas, mettez des piles neuves.

FENETRE CAPTRICE DU RECEPTEUR

- Même si la télécommande est utilisée dans un champ efficace, son bon fonctionnement peut être altéré s'il y a un obstacle entre l'appareil et la télécommande.
- Si la télécommande est utilisée près d'autres appareils qui génèrent des rayons infrarouges ou si des télécommandes d'autres appareils sont utilisées près de l'appareil, la télécommande peut dysfonctionner.

MISE EN MARCHÉ DE LA RADIO

MISE EN MARCHÉ GÉNÉRALE

1. Placez le sélecteur "FUNCTION" sur le mode "RADIO".
2. Sélectionnez la bande désirée en utilisant le sélecteur "BAND".
3. Ajustez la fréquence radio sur la station de radio désirée en utilisant le bouton de contrôle "TUNING".
4. Ajustez le contrôle du "VOLUME" au niveau souhaité.

MISE EN MARCHÉ DE LA RADIO

RECEPTION AM / FM / FM-STEREO

- Positionnez le sélecteur de "BANDE" sur le mode AM pour la réception AM.
- Réglez le sélecteur "BAND" sur le mode FM pour la réception MONO.
- Réglez le sélecteur "BAND" sur le mode FM ST. pour la réception FM STEREO .L'indicateur stéréo s'allume pour indiquer le mode FM ST.

POUR UNE MEILLEURE RECEPTION

FM – Cet appareil a une antenne FM située dans le compartiment arrière. Ce câble est se déroule complètement et s'étend pour une meilleure réception.

AM – Cet appareil est équipé d'une antenne directionnelle AM intégrée qui est en ferrite. Faites pivoter l'appareil pour une réception optimale.

MISE EN MARCHÉ CD / MP3 / WMA

MISE EN MARCHÉ GÉNÉRALE

- PLAY / PAUSE / USB ►►** Appuyez pour lire le disque CD / MP3 / WMA.
Appuyez à nouveau pour arrêter temporairement la lecture du CD / MP3 / WMA.
Appuyez à nouveau pour remettre en lecture.
- SKIP + ►► & SKIP - ◀◀** Appuyez pour retourner à la chanson précédente.
Appuyez et maintenez la touche enfoncée lors de la lecture afin d'aller au point d'écoute désiré.
- STOP ■** Appuyez pour arrêter la lecture CD / MP3 / WMA.

LECTURE

1. Réglez le sélecteur "FUNCTION" sur le mode "CD / MP3 / WMA".
2. Ouvrir le compartiment pour CD et placer le disque CD / MP3 / WMA, le label vers le dessus, dans le compartiment pour CD.
3. Fermez le compartiment pour CD.
4. Une recherche est effectuée si un disque est placé à l'intérieur.
Pour les disques CD – Le nombre total de chansons est lu et affiché à l'écran.
Pour les disques MP3 – "MP3" est affiché à l'écran.
Pour les disques WMA – "WMA" est affiché à l'écran.
5. Appuyez sur le bouton "PLAY / PAUSE" pour démarrer la lecture du disque CD / MP3 / WMA.
6. Ajustez le volume au niveau désiré à l'aide du bouton "VOLUME".
7. Appuyez à nouveau sur le bouton "PLAY / PAUSE" lorsque vous souhaitez arrêter temporairement la lecture playback.
8. Appuyez sur le bouton "STOP" lorsque la lecture est terminée.

MISE EN MARCHÉ CD / MP3 / WMA

PROGRAMMATION

Il est possible de programmer jusqu'à 20 chansons pour une lecture aléatoire. Veuillez à appuyer sur le bouton "STOP" avant utilisation.

1. Appuyez sur le bouton "PROGRAM" de la télécommande, l'écran affiche "P01" et clignote.
2. Sélectionnez la chanson désirée en appuyant sur le bouton "SKIP +" ou sur le bouton "SKIP -". (Vous pouvez sélectionner l'album désiré en appuyant sur le bouton "ALBUM".)
3. Appuyez à nouveau sur le bouton "PROGRAM" de la télécommande pour confirmer la chanson désirée dans la programmation de la mémoire.
4. Répétez les étapes 2 et 3 pour entrer des chansons supplémentaires dans la programmation de la mémoire.
5. Lorsque toutes les chansons désirées ont été programmées, appuyez sur le bouton "PLAY / PAUSE / USB" pour lire le disque dans l'ordre que vous avez programmé.
6. Appuyez sur le bouton "STOP" deux fois pour terminer la lecture.

MODE

Appuyez sur le bouton "MODE" avant ou après la lecture du disque CD / MP3 / WMA. À chaque fois que vous appuyez, le mode fonction apparaît comme suit :

- 1 - REPEAT 1
- 2 - REPEAT ALBUM (*SEULEMENT POUR LES MP3 / WMA)
- 3 - REPEAT ALL
- 4 - RANDOM
- 5 - NORMAL PLAYBACK

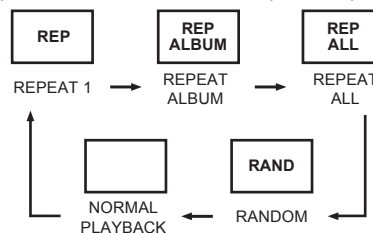

SPECIFICATIONS

CARACTERISTIQUES



Alimentation : AC 230V ~ 50Hz
Fréquences : AM 525 - 1615kHz
FM 87.5 - 108MHz

(Les caractéristiques peuvent être modifiées sans préavis.)

MODELL: 2309

Formatervezett sztereó mini hifi, CD/MP3-lejátszóval

BIZTONSÁGI INFORMÁCIÓK

| | | |
|--|---|--|
|  <p>A villámot tartalmazó háromszög szimbólum arra hívja fel a felhasználó figyelmét, hogy a készülékben szigetelés nélküli nagy feszültségű alkatrészek találhatóak, amelyek áramütést okozhatnak.</p> | <p>FIGYELEM FESZÜLTSG ALATT! NE NYISSA KI A BURKOLATOT!</p> <p>VIGYÁZAT: AZ ÁRAMÜTÉS VESZÉLYÉNEK ELKERÜLÉSE ÉRDEKÉBEN NE VEGYE LE A KÉSZÜLÉK BURKOLATÁT. A KÉSZÜLÉK BELSEJÉBEN NINCS OLYAN ALKATRÉS, AMELYET HÁZILAG LEHETNE KARBANTARTANI. A KÉSZÜLÉK JAVÍTÁSÁT BIZZA SZAKEMBERRE.</p> |  <p>A felkiáltójelet tartalmazó háromszög azt jelzi, hogy a felhasználásról és a karbantartásról fontos információkat talál a mellékelt kézikönyvben, melyet tanulmányozzon át.</p> |
|--|---|--|

KIEGÉSZÍTŐ INFORMÁCIÓK



Óvatosan bánjon az apró alkatrészekkel és elemekkel, és azokat ne nyelje le, mert ez komoly sérüléseket okozhat! Gondoskodjon arról, hogy az apró alkatrészek és elemek ne kerüljenek gyermekek kezébe.



Fontos tanácsok a halláskárosodás elkerülésére

Figyelmeztetés:

Az Ön hallásáért nemcsak Ön, de mi is aggódunk. Éppen ezért kérjük, legyen óvatos a készülék használatánál. Azt ajánljuk, hogy: kerülje a nagy hangerővel való hallgatást.

Ha a készüléket gyermekek használják, ügyeljünk arra, hogy ne állítsák a készüléket túl hangosra.

Vigyázat!

A túl nagy hangerő a gyermekeknél gyógyíthatatlan károsodást okozhat.



Kérjük gondoskodjon róla, hogy a készülék burkolatának nyílásaiba SOHA senki, főképpen pedig gyermekek, ne dughassanak bele semmit, ez ugyanis életveszélyes áramütéshez vezethet. A készülék burkolatát csak erre megfelelően képzett szakember nyithatja fel.



A készüléket kizárólag a rendeltetésének megfelelően használjuk. A készülék kizárólag lakásokban és üzletekben történő felhasználásra alkalmas.



Kérjük, őrizze meg a használati útmutatót, hogy az később is rendelkezésére álljon.



Környezetvédelmi tanácsok

Ezt a terméket az élettartama végén ne dobjuk a normál háztartási szemétkbe, hanem adjuk le a villamos és elektronikai hulladékok átvevőhelyén. A terméken található szimbólum, a használati útmutató vagy a csomagolás felírata erre hívja fel a figyelmet.

A készülék anyagai a jelölésüknek megfelelően újrahasznosíthatóak. Az újrahasznosítással, az anyagok ismételt felhasználásával, illetve a használt készülékek egyéb felhasználásával sokat tehetünk környezetünk megővéseért.

A megfelelő hulladék-átvevőhelyről a helyi önkormányzatnál érdeklődhetünk.



Ne akadályozza a készülék szellőzését, például függönnyel, újsággal, takaróval vagy bútorral. A szellőzőnyílásoknak mindig szabadon kell maradnia. A túlmelegedés kárt tehet a készülékben, és emiatt annak élettartama lerövidülhet.



Meleg és forróság

Ne tegyük ki a készüléket a közvetlen napsütés hatásának. Ügyeljünk arra, hogy a készülék ne legyen fűtőberendezés, nyílt láng vagy egyéb hőforrás közelében. A készülék szellőzőnyílásait mindig hagyjuk szabadon.



Nedvesség és tisztítás

Ez a készülék nem vízálló! Ne tegyük vízbe a lejátszót, és ügyeljünk arra, hogy ne is kerüljön vízzel érintkezésbe.

A lejátszóba bejutó víz súlyos károkat okozhat. A készülék megtisztítására ne használjunk alkoholt, ammóniát, benzint, vagy súrolószert tartalmazó tisztítóanyagot, mivel ezek károsíthatják a lejátszót. A készülék megtisztítására enyhén megnedvesített puha törülőruhát használjunk.



Előírt hulladék-elhelyezés

Az elemek és a csomagolóanyagok nem a háztartási szemétként kerülnek elhelyezésre. Az elemeket a használt elemek számára kijelölt gyűjtőhelyre vigyük. A csomagolóanyagok szelektív elhelyezése szintén védi környezetünket.

BIZTONSÁGI ELŐÍRÁSOK

- 1. OLVASSA EL AZ UTASÍTÁSOKAT** - A készülék működtetése előtt az összes biztonsági és működtetési utasítást olvassa el.
- 2. ŐRIZZE MEG AZ ÚTMUTATÓT** - A biztonsági és működtetési útmutatókat tartsa meg a későbbi használatra.
- 3. FIGYELMEZTETÉSEK** - A terméken és a használati útmutatóban található figyelmeztetéseket tartsa be.
- 4. KÖVESSE AZ UTASÍTÁSOKAT** - A működtetési és használati utasításokat tartsa be.
- 5. VÍZ ÉS NEDVESSÉG** - Ne használja a terméket víz (például fürdőkád, mosdókagyló, konyhai mosogató, mosóteknő) közelében, úszómedence mellett vagy átnedvesedett alagsorban.
- 6. SZELLŐZÉS** - A készüléket úgy kell elhelyezni, hogy meglegyen a megfelelő szellőzése. A termék ágyra, kanapéra, pokrócra vagy más hasonló felületre helyezése, beépítése, pl. szekrénybe vagy tartóba csak akkor megengedett, ha a megfelelő szellőzés biztosított.
- 7. HŐ** - A terméket a hőforrásoktól, pl. radiátoroktól, konvektoroktól, kályháktól vagy más hőtermelő készülékektől (beleértve az erősítőket is) távol kell elhelyezni.
- 8. ÁRAMFORRÁS** - A terméket csak a használati útmutatóban megadottal vagy a törzslapon megjelölttel egyező feszültséget szolgáltató áramforrásról szabad üzemeltetni.
- 9. FÖLDELÉS** - Előzetesen ellenőrizni kell, hogy a készülék földelése nem sérült.
- 10. HÁLÓZATI CSATLAKOZÓ KÁBEL VÉDELME** - A hálózati csatlakozó kábelt úgy kell vezetni, hogy arra ne lépjenek rá és a rá vagy mellé helyezett tárgyakba ne akadhatson bele.
- 11. VILLAMOS VEZETÉKEK** - A külső antennát a villamos vezetékektől távol kell elhelyezni.
- 12. TÁRGYAK ÉS FOLYADÉKOK BEJUTÁSA** - Vigyázni kell, hogy a burkolat nyílásain át semmilyen tárgy ne essen vagy folyadék ne folyjon a készülék belsejébe.

SAFETY INSTRUCTIONS

13. **ESD FIGYELMEZTETÉS** - Ha a kijelző nem működik rendesen vagy a készülék a kezelőszervekre nem reagál, az lehet elektromos kisülés következménye. Kapcsolja ki és húzza ki a készüléket. Néhány másodperc elteltével csatlakoztassa újra.
14. **JAVÍTÁST IGÉNYLŐ SÉRÜLÉSEK** - A készüléket képesítéssel rendelkező szakembernek kell megjavítania, ha:
 - a. A hálózati vezeték vagy a csatlakozódugasz megsérült.
 - b. Folyadék vagy valamilyen tárgy került a készülék belsejébe.
 - c. A terméket eső vagy víz érte.
 - d. A készülék leesett vagy a burkolata valamilyen módon megsérült.
 - e. A termék nem működik megfelelően.
15. **SZERVIZELÉS** - A felhasználó nem végezhet semmilyen olyan szervizelési műveletet a készüléken, amely nincs leírva a használati útmutatóban. A javításokat csak képesítéssel rendelkező szakember végezheti.

Megjegyzések:

- a. A koszos vagy karcos CD kihagyásokat eredményezhet. Tisztítsa meg vagy cserélje ki a CD lemezt.
- b. Ha hibázenet jelenik meg vagy a készülék hibásan működik, húzza ki a hálózati csatlakozó kábelt és vegye ki az elemeket. Ezután kapcsolja vissza a tápellátást.

A MŰKÖDÉS MEGKEZDÉSE ELŐTT

Megjegyzések: A CD LEMEZEKKEL KAPCSOLATBAN

Mivel a koszos, sérült vagy meggörbült lemezek károsíthatják a készüléket, figyeljen oda a következőkre:

- a. Használható CD lemezek. Csak a lenti jelzéssel ellátott CD lemezeket használja.
- b. Csak digitális audio jeleket tartalmazó CD lemezeket használjon.



A HASZNÁLAT ELŐTT

ELHELYEZÉS

- Csomagoljuk ki a készülék részeit, és távolítsuk el a védőfóliákat.
- Tegyük be az elemeket a távirányítóba.
- A készüléket ne csatlakoztassuk a hálózathoz addig, amíg nem ellenőriztük azt, hogy a hálózati feszültség megfelelő, és amíg nem hoztuk létre az összes többi csatlakozást.
- Ne zárjuk el a szellőzőnyílásokat. Ügyeljünk arra, hogy a készülék körül néhány centiméteres hely maradjon.

CSATLAKOZTATÁSOK

1. Csatlakoztassuk a jobboldali és a baloldali hangszórót a jobboldali és a baloldali hangszóró-aljzathoz.
2. Mielőtt a készüléket a hálózati aljzathoz csatlakoztatnánk, győződjünk meg arról, hogy a helyi hálózat feszültsége megegyezik a készülék hátulján megadott feszültséggel.

A KEZELŐSZERVEK ELHELYEZKEDÉSE

1. POWER JELZŐLÁMPA
2. FM STEREO JELZŐLÁMPA
3. MODE
4. PROGRAM
5. ALBUM
6. PLAY / PAUSE
7. SKIP -
8. SKIP +
9. STOP
10. ÁLLOMÁSKERESŐ
11. BAND VÁLASZTÓGOMB
12. FUNCTION VÁLASZTÓGOMB
13. VOLUME SZABÁLYZÓGOMB
14. TUNING SZABÁLYZÓGOMB
15. TÁVIRÁNYÍTÓ
16. LCD KIJELZŐ
17. HANGSZÓRÓK CSATLAKOZÓI (B / J)
18. FM ANTENNA VEZETÉK
19. HÁLÓZATI CSATLAKOZÓ KÁBEL

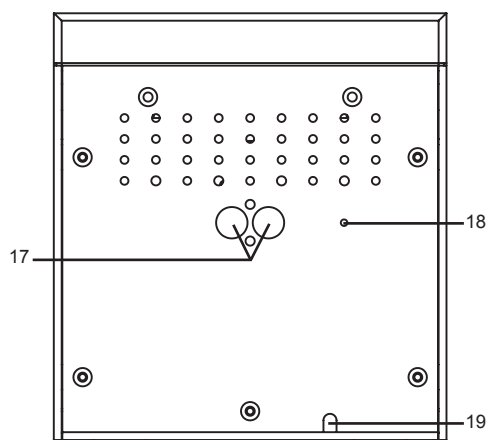
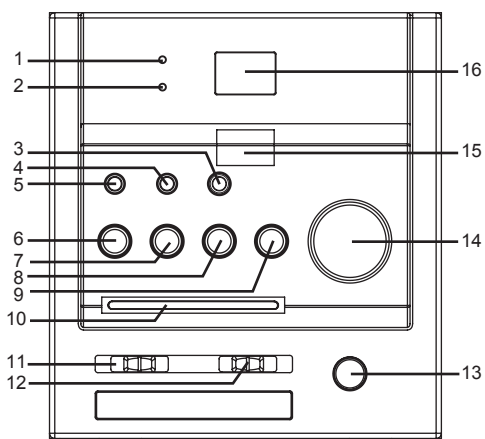

TÁVIRÁNYÍTÓ

1. PLAY / PAUSE
2. SKIP -
3. SKIP +
4. PROGRAM
5. MODE
6. ALBUM UP
7. +10 TRACK
8. STOP

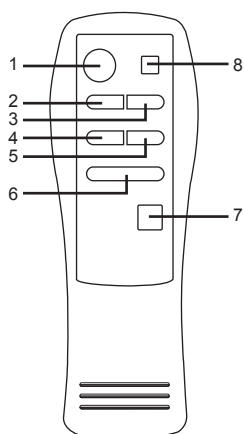

AZ ELEMEK BEHELYEZÉSE

Helyezzen 2 x "AAA" méretű elemet az elemtartóba. Figyeljen oda az elemek helyes behelyezésére, hogy ne károsodjon a távirányító. Mindig távolítsa el belőle az elemeket, ha hosszabb ideig nem használja a távirányítót, mert az elemek megfolyhatnak és károsíthatják a készüléket.

Megjegyzések:

- Ugyanolyan típusú elemeket használjon. Soha ne használjon eltérő típusú elemeket egyszerre.
- Ha a távirányító működéséhez szükséges távolság a készüléktől lecsökken, akkor az elemek lemerültek. Ebben az esetben cserélje újakra az elemeket.

A VEVŐ ÉRZÉKELŐ ABLAKA

- Még ha a távirányítót a hatósugáron belül működteti is, lehet, hogy az nem fog megfelelően működni, ha valamilyen akadály van a készülék és a távirányító között.
- Ha a távirányítót más olyan készülék közelében működteti, amely infravörös sugarakat bocsát ki, vagy ha a készülék közelében más olyan távirányítót használ, amelyek infravörös sugarakkal működnek, akkor ez hibás működést eredményezhet.

A RÁDIÓ HASZNÁLATA

ÁLTALÁNOS HASZNÁLAT

1. Állítsa a "FUNCTION" választógombot a "RADIO" üzemmódba.
2. Válassza ki a kívánt sávot a "BAND" választógommbal.
3. Állítsa be a kívánt állomás frekvenciáját a "TUNING" szabályozógomb segítségével.
4. Állítsa a "VOLUME" szabályozógombot a kívánt szintre.

A RÁDIÓ HASZNÁLATA

AM / FM / FM-STEREO VÉTEL

- AM vételhez állítsa a "BAND" választógombot AM módba.
- Állítsa a "BAND" választógombot az FM üzemmódba a MONO vételhez.
- Állítsa a "BAND" választógombot az FM ST. üzemmódba az FM STEREO vételhez. A kigyulladó sztereo jelzőlámpa mutatja, hogy a vétel FM ST. módban történik.

A JOBB VÉTEL ÉRDEKÉBEN

FM – Ez a készülék FM antennával rendelkezik a hátsó burkolatánál. Ezt a vezetékét teljesen szét kell tekerni, és ki kell nyújtani a jobb vétel érdekében.

AM – Ez a készülék beépített irányított ferrit AM antennával van felszerelve. Forgassa el a készüléket a jobb vétel érdekében.

A CD / MP3 / WMA HASZNÁLATA

ÁLTALÁNOS HASZNÁLAT

- PLAY / PAUSE / USB ►►** Nyomja le a CD / MP3 / WMA lemez lejátszásának elindításához.
Nyomja le még egyszer a CD / MP3 / WMA lejátszás ideiglenes felfüggesztéséhez.
Nyomja le ismét a lejátszás folytatásához.
- SKIP + ►►► &** Nyomja le, ha a következő vagy az előző műsorszámhoz szeretne lépni.
SKIP - ◀◀◀ Nyomja le és tartsa, amíg meg nem találja a műsorszám kívánt részét.
STOP ■ Nyomja le a CD / MP3 / WMA műveletek leállításához.

LEJÁTSZÁS

1. Állítsa a "FUNCTION" választógombot a "CD / MP3 / WMA" módba.
2. Nyissa ki a CD-lejátszó ajtaját és helyezzen egy CD / MP3 / WMA lemezt a címkézett oldalával felfelé a CD-tartóba.
3. Zárja be a CD-lejátszó ajtaját.
4. Ha a lemez benn van, a készülék megkeresi a fókusz.
CD-lemezek esetén - a műsorszámok száma beolvasásra kerül és megjelenik a kijelzőn.
MP3-lemezek esetében - az "MP3" felirat jelenik meg a kijelzőn.
WMA-lemezek esetében - az "WMA" felirat jelenik meg a kijelzőn.
5. Nyomja le a "PLAY / PAUSE" gombot a CD / MP3 / WMA lemez lejátszásának elindításához.
6. Állítsa a "VOLUME" szabályozógombot a kívánt szintre.
7. Nyomja le a "PLAY / PAUSE" gombot ismét, ha ideiglenesen le akarja állítani a lejátszást.
8. Nyomja le a "STOP" gombot, ha be szeretné fejezni a lejátszást.

A CD / MP3 / WMA HASZNÁLATA

PROGRAMOZÁS

Legfeljebb 20 műsorszám adott sorrendben való lejátszása programozható be.

Ellenőrizze, hogy lenyomta a "STOP" gombot a programozás előtt.

1. Nyomja le a "PROGRAM" gombot a távirányítón, a kijelzőn megjelenik, és villogni kezd a "P01" felirat.

2. Válassza ki a kívánt műsorszámot a "SKIP +" vagy a "SKIP -" gombbal. (A kívánt albumot az "ALBUM" gomb lenyomásával választhatja ki.)

3. Nyomja le ismét a "PROGRAM" gombot a távirányítón a kiválasztott műsorszám tárolásának megerősítéséhez.

4. Ismételje meg a 2 és 3 lépéseket a további műsorszámok beviteléhez a programmemóriába.

5. Amikor az összes kívánt műsorszámot beprogramozta, nyomja le a "PLAY / PAUSE / USB" gombot a lemez lejátszásához abban a sorrendben, ahogy beprogramozta.

6. Nyomja le a "STOP" gombot kétszer a programozott lejátszás megállításához.

MÓD

Nyomja le a "MODE" gombot a CD / MP3 / WMA lemez lejátszása előtt vagy alatt, minden lenyomás átkapcsolja az üzemmód funkcióját a következők szerint:

- 1 - REPEAT 1
- 2 - REPEAT ALBUM (*CSAK MP3 / WMA ESETÉBEN)
- 3 - REPEAT ALL
- 4 - RANDOM
- 5 - NORMAL PLAYBACK

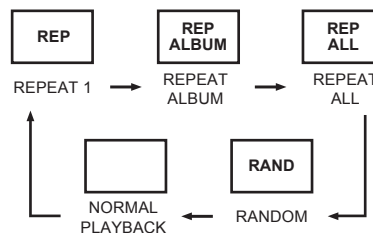

SPECIFIKÁCIÓK



ÁLTALÁNOS

Áramellátás : AC 230V ~ 50Hz
Frekvenciatartomány : AM 525 - 1615kHz
FM 87.5 - 108MHz

(Eme specifikációk az itt leírtaktól eltérhetnek)

MODELLO: 2309
Stereo Music Center con lettore CD/MP3

INFORMAZIONI RELATIVE ALLA SICUREZZA

| | | |
|---|---|---|
|  <p>Il simbolo del triangolo con inscritto il lampo attira l'attenzione dell'utente sulla presenza di "voltaggio pericoloso" privo di isolamento all'interno dell'apparecchio, tale che potrebbe costituire un rischio di scosse elettriche.</p> | <p>AVVERTIMENTO RISCHIO DI SCOSSE ELETTRICHE NON APRIRE</p> <p>ATTENZIONE: PER RIDURRE IL RISCHIO DI SCOSSE ELETTRICHE NON RIMUOVERE LA COPERTURA (O IL FONDO). ALL'INTERNO NON VI SONO PARTI CHE L'UTENTE POSSA RIPARARE. PER LE RIPARAZIONI RIVOLGERSI A PERSONALE QUALIFICATO.</p> |  <p>Il simbolo del triangolo con inscritto il punto esclamativo attira l'attenzione dell'utente su istruzioni importanti per l'uso e la manutenzione riportate nel manuale e che vanno lette attentamente.</p> |
|---|---|---|

INFORMAZIONI AGGIUNTIVE



Prestate attenzione ai pezzettini e alle batterie, non inghiottiteli. Potrebbe essere nocivo alla vostra salute e causare soffocamento. Prestate la massima attenzione a tenere i piccoli dispositivi e le batterie lontani dalla portata dei bambini.



Importante suggerimento riguardo alla protezione dell'udito

Attenzione:

Avete a cuore il vostro udito, così come noi.

Pertanto, fate attenzione quando usate questo apparecchio.

La nostra raccomandazione è di: Evitare un volume eccessivo.

Dovesse l'apparecchio essere usato da bambini, assicuratevi che esso non sia regolato su un volume eccessivo.

Attenzione!

Un volume eccessivo potrebbe causare danni irreversibili all'udito dei vostri bambini.



MAI lasciare che nessuno, ed in particolar modo bambini, metta alcun oggetto sopra i buchi, scappatoie o altre aperture sul dispositivo. Ciò potrebbe causare la morte da scossa elettrica. Il dispositivo deve essere aperto solo da un assistente qualificato.



Usate l'apparecchio solo per il proposito per cui è stato disegnato.

L'apparecchio è destinato unicamente all'utilizzo in ambienti domestici e di lavoro.



Conservare accuratamente le istruzioni per l'uso per futuro riferimento.



Avvertenze per la tutela dell'ambiente

Una volta inutilizzabile il prodotto non deve essere smaltito con i rifiuti domestici ma portato presso un punto di raccolta per il riciclo di apparecchiature elettriche. Ciò è indicato dal simbolo presente sul prodotto, sulle istruzioni per l'uso o sulla confezione.

I materiali riciclabili sono riutilizzabili a seconda delle loro caratteristiche. Con il riutilizzo, con il riciclaggio di materiale o altri tipi di riciclaggio di apparecchi vecchi fornirete un importante contributo alla tutela ambientale.

Informatevi presso l'amministrazione comunale sui punti di smaltimento competenti.



Non ostacolate la ventilazione del dispositivo. Assicuratevi che né tende, giornali, coperte o mobili blocchino le scappatoie della ventilazione dell'apparato. La ventilazione dev'essere costantemente assicurata! Un eventuale surriscaldamento potrebbe causare seri danni al dispositivo e ridurre sia le prestazioni che la durata del funzionamento.



Riscaldamento e calore

Non esponete l'apparecchio a luce del sole diretta. Assicuratevi che l'apparecchio non sia soggetto a fonti di calore dirette come stufe o fiamme. Assicuratevi che le vie di ventilazione dell'apparecchio non siano coperte.



Umidità e pulizia

L'apparecchio non è subacqueo! Non immergete il lettore nell'acqua. Non lasciate che il lettore venga a contatto con acqua. Dell'acqua che dovesse incidentalmente cadere sul lettore potrebbe causare seri danni. Non usate detergenti che contengano alcool, ammoniaca, benzene o abrasivi in quanto questi potrebbero danneggiare il lettore. Per pulire, usate un panno soffice e umido.



Riciclaggio professionale

Le batterie e l'imballaggio non fanno parte della vostra spazzatura casalinga. Le batterie devono essere passate ad un centro di raccolta per batterie usate. Disporre separatamente dei materiali d'imballaggio è un aiuto alla conservazione dell'ambiente.

NORME DI SICUREZZA

1. **LEGGERE LE ISTRUZIONI** – Leggere tutte le istruzioni di funzionamento e le norme di sicurezza prima di utilizzare l'apparecchio.
2. **CONSERVARE LE ISTRUZIONI** – Le istruzioni di funzionamento e le norme di sicurezza devono essere conservate per future consultazioni.
3. **AVVISI** – Tutti gli avvisi relativi all'apparecchio contenuti nelle istruzioni devono essere rispettati.
4. **SEGUIRE LE ISTRUZIONI** – Seguire tutte le istruzioni di funzionamento.
5. **ACQUA E UMIDITÀ** – L'apparecchio non deve essere utilizzato vicino ad acqua, per esempio nelle vicinanze di condutture, lavelli, vasche da bagno, piscine o in cantine umide.
6. **VENTILAZIONE** – L'apparecchio deve essere collocato in modo tale che la sua posizione non interferisca con la corretta ventilazione. Non posizionare su letti, poltrone, tappeti o superfici simili che possono ostruire le aperture di ventilazione nonché all'interno di librerie o stipetti che possono impedire il flusso dell'aria attraverso le aperture di ventilazione.
7. **CALORE** – L'apparecchio deve essere collocato lontano da fonti di calore come radiatori, forni o altri apparecchi (inclusi amplificatori) che producono calore.
8. **FONTE DI ALIMENTAZIONE** – L'apparecchio deve essere collegato all'alimentazione ma solo del tipo descritto nelle istruzioni d'uso o come riportato sull'apparecchio stesso.
9. **MESSA A TERRA** – Devono essere adottate le precauzioni necessarie per garantire che la messa a terra dell'apparecchio non sia difettosa.
10. **PROTEZIONE CAVO DI ALIMENTAZIONE** – I cavi di alimentazione devono essere collocati in modo tale da non camminarci sopra o che non vengano strattinati da oggetti collocati sopra o contro essi.
11. **LINEE DI ALIMENTAZIONE** – Un'antenna esterna deve essere collocata lontano dalle linee di alimentazione.
12. **ENTRATA DI OGGETTI O LIQUIDI** – Prestare la massima attenzione affinché oggetti e liquidi non entrino attraverso le aperture.

NORME DI SICUREZZA

13. **AVVISI ESD** – Il mancato funzionamento dello schermo o la mancata risposta ai comandi può essere causata da scariche elettrostatiche. Spegner e scollegare dalla presa. Ricollegare dopo alcuni secondi.
14. **DANNI CHE RICHIEDONO L'ASSISTENZA** – L'apparecchio deve essere sottoposto ad interventi di assistenza solo da parte di personale qualificato quando:
 - a. Il cavo di alimentazione o la spina sono danneggiati.
 - b. Oggetti o liquidi sono penetrati o sono caduti sulle aperture dell'apparecchio.
 - c. L'apparecchio è stato esposto alla pioggia.
 - d. L'apparecchio è caduto o le aperture sono danneggiate.
 - e. L'apparecchio sembra non funzionare correttamente.
15. **ASSISTENZA** – L'utilizzatore non deve cercare di effettuare interventi di assistenza oltre a quelli indicati nelle istruzioni di funzionamento. Tutti gli altri interventi devono essere effettuati da personale qualificato.

Note:

- a. CD sporchi o graffiati possono causare problemi di lettura. Pulire o sostituire il CD.
- b. Se insorgono errori di visualizzazione o malfunzionamenti, scollegare il cavo di alimentazione e rimuovere tutte le batterie, quindi riaccendere la corrente.

PRIMA DELL'USO

Note: IN RELAZIONE AI COMPACT DISC.

Poiché dischi sporchi, danneggiati o deformati possono danneggiare l'apparecchio, prestare attenzione alle seguenti indicazioni:

- a. Compact disc utilizzabili. Utilizzare solo compact disc che riportano il marchio indicato in basso.
- b. CD compact disc solo con segnali audio digitali.



PREPARAZIONE ALL'USO

INSTALLAZIONE

- Togliere tutte le parti dall'imballaggio e rimuovere il materiale protettivo.
- Inserire le batterie nel telecomando.
- Non connettere l'apparecchio alla rete elettrica prima di aver controllato il voltaggio disponibile ed aver completato tutte le altre connessioni.
- Non ostruire le aperture di ventilazione ed assicurarsi che ci sia uno spazio di aerazione di alcuni centimetri intorno all'apparecchio.

CONNESSIONI

1. Connettere le casse destra e sinistra ai relativi spinotti.
2. Prima di connettere l'apparecchio alla rete elettrica, assicurarsi che il voltaggio AC indicato sulla targhetta posta sul retro corrisponda al voltaggio AC disponibile.

POSIZIONE DEI COMANDI

1. INDICATORE POWER
2. INDICATORE FM STEREO
3. MODE
4. PROGRAM
5. ALBUM
6. PLAY / PAUSE
7. SKIP -
8. SKIP +
9. STOP
10. PUNTATORE
11. SELETTORE BAND
12. SELETTORE FUNCTION
13. CONTROLLO VOLUME
14. CONTROLLO TUNING
15. SENSORE REMOTO
16. SCHERMO LCD
17. JACK SPEAKER (S / D)
18. FILO ANTENNA FM
19. CAVO AC

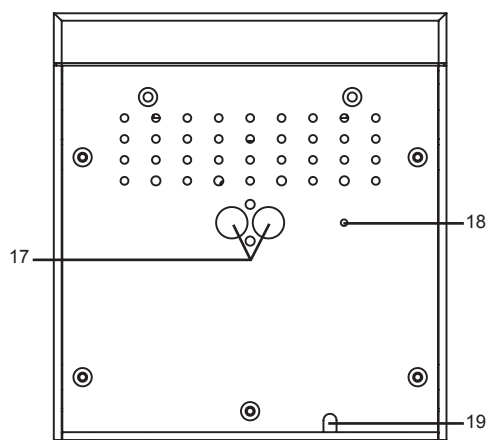
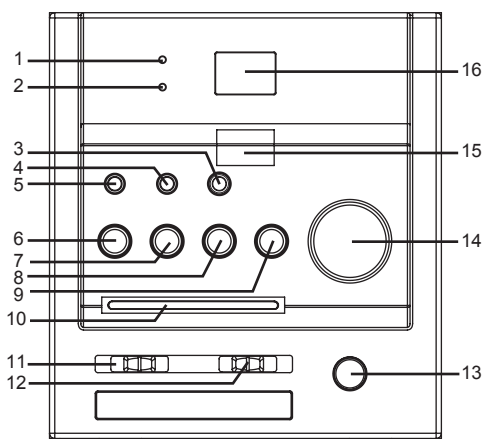

TELECOMANDO

1. PLAY / PAUSE
2. SKIP -
3. SKIP +
4. PROGRAM
5. MODE
6. ALBUM UP
7. +10 TRACK
8. STOP

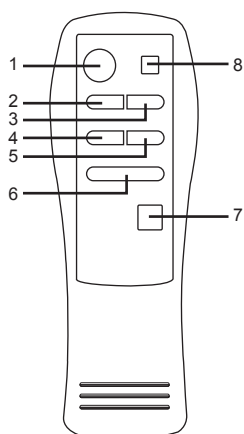

INSTALLAZIONE DELLE BATTERIE

Inserire 2 batterie "AAA" nel relativo compartimento. Assicurarsi che le batterie siano posizionate correttamente per evitare danni al telecomando. Rimuovere sempre le batterie quando il telecomando non viene utilizzato per lunghi periodi di tempo, poiché potrebbero verificarsi perdite alle batterie con un conseguente danneggiamento dell'apparecchio.

Note:

- Utilizzare batterie dello stesso tipo. Non utilizzare mai batterie di tipo diverso contemporaneamente.
- Se la distanza necessaria tra il telecomando e l'apparecchio diminuisce, le batterie sono scariche. In questo caso sostituire le batterie con delle batterie nuove.

FINESTRA DI SENSORE DEL RICEVITORE

- Anche se il telecomando viene utilizzato all'interno del campo effettivo, il funzionamento può essere impedito se vi sono degli ostacoli tra l'apparecchio e il telecomando.
- Se il telecomando viene utilizzato vicino altri apparecchi che producono raggi infrarossi, o se altri dispositivi di controllo utilizzano raggi infrarossi vicini all'apparecchio, il telecomando potrebbe non funzionare correttamente.

FUNZIONAMENTO DELLA RADIO

FUNZIONAMENTO GENERALE

1. Impostare il selettore "FUNCTION" in modalità "RADIO".
2. Selezionare la banda desiderata utilizzando il selettore "BAND".
3. Regolare la frequenza radio sulla stazione desiderata utilizzando il controllo "TUNING".
4. Regolare il controllo "VOLUME" sul livello desiderato.

FUNZIONAMENTO DELLA RADIO

RICEZIONE AM / FM / FM-STEREO

- Impostare il selettore "BAND" per la ricezione AM in modalità AM.
- Impostare il selettore "BAND" in modalità FM o MONO.
- Impostare il selettore "BAND" in modalità FM ST. per la ricezione FM STEREO. L'indicatore stereo si accende per indicare la modalità FM ST.

PER UNA MIGLIORE RICEZIONE

FM – Questo apparecchio dispone di antenna FM situata nella parte posteriore. Il filo deve essere completamente libero ed esteso per una migliore ricezione.

AM – Questo apparecchio dispone di un'antenna integrata direzionale in ferrite AM. Ruotare l'apparecchio per una migliore ricezione.

FUNZIONAMENTO CD / MP3 / WMA

FUNZIONAMENTO GENERALE

- | | |
|-----------------------|---|
| PLAY / PAUSE / USB ►► | Premere per avviare la riproduzione di dischi CD / MP3 / WMA. Premere nuovamente per arrestare temporaneamente la riproduzione di CD / MP3 / WMA. Premere nuovamente per riavviare la riproduzione. |
| SKIP + ►►► & | Premere per passare alla traccia successiva o precedente. |
| SKIP - ◀◀◀ | Tenere premuto in riproduzione fino ad un punto preciso della traccia. |
| STOP ■ | Premere per arrestare tutte le operazioni CD / MP3 / WMA. |

RIPRODUZIONE

1. Impostare il selettore "FUNCTION" in modalità "CD / MP3 / WMA".
2. Aprire lo sportellino del CD ed inserire un disco CD / MP3 / WMA con l'etichetta rivolta verso l'alto nel compartimento CD.
3. Chiudere lo sportellino del CD.
4. Viene effettuata la ricerca se un CD è presente all'interno.
Per dischi CD – Viene letto il numero totale di tracce e visualizzato sullo schermo.
Per dischi MP3 – la scritta "MP3" appare sullo schermo.
Per dischi WMA – la scritta "WMA" appare sullo schermo.
5. Premere il pulsante "PLAY / PAUSE" per avviare la riproduzione di dischi CD / MP3 / WMA.
6. Regolare il controllo del "VOLUME" come desiderato.
7. Premere nuovamente il pulsante "PLAY / PAUSE" quando si desidera arrestare temporaneamente la riproduzione.
8. Premere il pulsante "STOP" una volta terminato.

FUNZIONAMENTO CD / MP3 / WMA

PROGRAMMAZIONE

Possono essere programmate fino a 20 tracce per la riproduzione da disco in qualsiasi ordine.

Accertarsi di premere il pulsante "STOP" prima dell'uso.

1. Premere il pulsante "PROGRAM" sul telecomando, sullo schermo appare la scritta lampeggiante "P01".
2. Selezionare la traccia desiderata utilizzando i pulsanti "SKIP +" o "SKIP -". (è possibile selezionare l'album desiderato premendo il pulsante "ALBUM".)
3. Premere nuovamente il pulsante "PROGRAM" sul telecomando per confermare la traccia desiderata nella memoria di programmazione.
4. Ripetere il punto 2 e 3 per aggiungere ulteriori tracce nella memoria di programmazione.
5. Quando sono state programmate tutte le tracce desiderate, premere il pulsante "PLAY / PAUSE / USB" per avviare la riproduzione del disco nell'ordine programmato.
6. Premere il pulsante "STOP" due volte per terminare la riproduzione programmata.

MODE

Premere il pulsante "MODE" prima o durante la riproduzione di dischi CD / MP3 / WMA, ogni pressione attiva la funzione come segue:

- 1 - RIPETI 1
- 2 - RIPETI ALBUM (*SOLO MP3 / WMA)
- 3 - RIPETI TUTTI
- 4 - RANDOM
- 5 - RIPRODUZIONE NORMALE

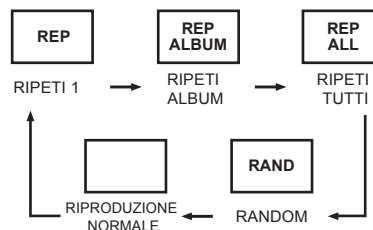

SPECIFICAZIONI

GENERALE



Alimentazione : AC 230V ~ 50Hz
Raggio di Frequenza : AM 525 - 1615kHz
FM 87.5 - 108MHz

(Soggetti specifici per essere cambiati senza avviso)

MODELO: 2309

Centro musical estéreo de diseño con reproductor CD/MP3

INFORMACIÓN DE SEGURIDAD

| | | |
|---|--|---|
|  <p>Un triángulo con un símbolo de rayo advierte al usuario del "voltaje peligroso" sin aislar dentro del chasis, que puede ser lo suficientemente elevado para representar riesgo de electrocución.</p> | <p>ATENCIÓN RIESGO DE ELECTROCUCIÓN NO ABRIR</p> <p>PRECAUCIÓN: PARA REDUCIR EL RIESGO DE ELECTROCUCIÓN, NO SAQUE LA CUBIERTA (NI LA TRASERA). NO HAY PIEZAS REPARABLES POR EL USUARIO EN EL INTERIOR. DIRIJA LAS REPARACIONES A PERSONAL DE SERVICIO CUALIFICADO.</p> |  <p>Un triángulo con símbolo de exclamación advierte al usuario de la presencia de importantes instrucciones de uso y mantenimiento en el manual que acompaña al producto que deberían estudiarse.</p> |
|---|--|---|

INFORMACIÓN ADICIONAL



Vigile que nadie se trague las piezas pequeñas ni las pilas del aparato, puesto que es potencialmente muy dañino para la salud y puede provocar asfixia. Preste mucha atención especialmente en el caso de los niños.



Aviso importante respecto a la protección de sus oídos

Cuidado:

Su capacidad auditiva nos preocupa tanto como a usted.

Por lo tanto, tenga precaución cuando use el aparato.

Le recomendamos que evite escuchar música a niveles altos de volumen.

En caso de que el aparato sea usado por niños, asegúrese que no la usen a un volumen muy alto.

¡Peligro!

Niveles de volumen altos pueden causar daños irreparables a los oídos de los niños.



No permita NUNCA que nadie, en especial niños, ponga objetos dentro de los huecos, ranuras u otras aberturas del aparato. Existe riesgo de sufrir descargas eléctricas que pueden causar la muerte. El aparato solo debe ser abierto por un operario calificado.



Use el aparato únicamente para los propósitos que fue diseñado.

El aparato está concebido exclusivamente para ser usado en viviendas y áreas de negocio.



Le recomendamos que conserve las instrucciones de uso para un eventual uso posterior.



Indicaciones sobre el medio ambiente

No deseche este producto en la basura doméstica una vez que se haya cumplido su vida útil, deposítelo en un punto de recogida de aparatos eléctricos y electrónicos. El símbolo que se encuentra en el producto, el manual de usuario o el embalaje, hacen referencia a este punto.

El plástico es reutilizable según esté indicado. Con la reutilización de productos de plástico u otra clase de reciclaje de aparatos viejos, está contribuyendo de forma importante a la conservación del medio ambiente.



No impida la ventilación del aparato. Asegúrese, que cortinas, periódicos, manteles o muebles no estén bloqueando las ranuras de ventilación del aparato. ¡Se debe asegurar una ventilación correcta todo el tiempo! El sobrecalentamiento puede causar serios daños en el interior del aparato, provocando problemas de funcionamiento y acortando el tiempo de vida útil del producto.



Calor

No exponga el aparato a la luz solar directa. Asegúrese que el aparato no esta expuesto directamente a Fuentes de calor como calefactores o fuego. Asegúrese que las ranuras de ventilación del aparato no estén cubiertas.



Humedad y limpieza

Este aparato no es impermeable! No sumerja el aparato en el agua. No permite que el aparato entre en contacto con el agua. La entrada de agua en el aparato causa serios problemas y daños. No use agentes limpiadores que contengan alcohol, amoniacos, benceno o abrasivos. Éstos pueden dañar al aparato. Para la limpieza use un paño suave y húmedo.



Reciclaje profesional

No deseche las pilas ni el material de embalaje con la basura doméstica. Las pilas deben ser recogidas por el personal del centro recolector de baterías usadas. Desechar separadamente los materiales de embalaje es de gran ayuda para el medio ambiente.

INSTRUCCIONES DE SEGURIDAD

1. **LEA LAS INSTRUCCIONES** - Todas las instrucciones de seguridad y uso deben leerse antes de usar el aparato.
2. **CONSERVE LAS INSTRUCCIONES** - Las instrucciones de seguridad y uso deben conservarse como referencia en el futuro.
3. **SIGA LAS ADVERTENCIAS** – Deben seguirse todas las advertencias del aparato y las instrucciones de uso.
4. **SIGA LAS INSTRUCCIONES** – Deben seguirse todas las instrucciones de uso.
5. **AGUA Y HUMEDAD** – El aparato no debe usarse cerca del agua, por ejemplo cerca de una bañera, lavabo, fregadero de cocina, lavadero, piscina o sótano húmedo.
6. **VENTILACIÓN** – El aparato debe colocarse de modo que su posición o colocación no interfiera con una ventilación adecuada. No lo ponga sobre la cama, sobre un sofá, alfombra o superficie similar que pueda obturar las ranuras de ventilación, en una instalación integrada, como una librería o armario, que pueda bloquear el flujo de aire por las ranuras de ventilación.
7. **CALOR** – El aparato debe colocarse lejos de fuentes de calor, como radiadores, fogones, u otros aparatos (incluyendo amplificadores) que generen calor.
8. **ALIMENTACIÓN** – El aparato debe conectarse exclusivamente a una alimentación del tipo descrito en las instrucciones de uso o indicado en el aparato.
9. **TOMA DE TIERRA** – Deben tomarse precauciones de modo que no se anule la toma de tierra de un aparato.
10. **PROTECCIÓN DEL CABLE DE ALIMENTACIÓN** – Los cables de alimentación deben colocarse de modo que no puedan pisarse ni quedar enganchados con objetos colocados encima o contra ellos.
11. **LÍNEAS DE TENSIÓN** – Una antena exterior debe colocarse lejos de líneas de tensión.
12. **ENTRADA DE OBJETOS y LÍQUIDOS** – Debe irse con cuidado para que no caigan objetos ni se viertan líquidos dentro por las aperturas.

INSTRUCCIONES DE SEGURIDAD

13. **ADVERTENCIA ESD** – Si la pantalla no funciona correctamente o no reacciona a ninguna operación de controles puede deberse a descarga electrostática. Apague y desenchufe el aparato. Vuélvalo a conectar pasados unos segundos.
14. **DAÑOS QUE REQUIEREN ASISTENCIA** – El aparato debe ser reparado por personal de servicio cualificado cuando:
 - a. El cable de alimentación o el enchufe hayan sufrido daños.
 - b. Haya caído objetos o se haya vertido líquido dentro del aparato.
 - c. El aparato haya estado expuesto a la lluvia.
 - d. El aparato haya caído, o el chasis se haya dañado.
 - e. El aparato no parezca funcionar con normalidad.
15. **ASISTENCIA** – El usuario no debe intentar reparar el aparato más allá de lo que se indica en las instrucciones de uso. Cualquier otra reparación debe dirigirse a personal de servicio cualificado.

Notas:

- a. Los CD sucios o rayados pueden provocar saltos. Limpie o reemplace el CD.
- b. Si se muestra un error o produce un mal funcionamiento, desconecte el cable CA y saque todas las baterías. Vuelva a encenderlo.

ANTES DEL USO

Notas: ACERCA DE LOS DISCOS COMPACTOS.

Como los discos sucios, dañados o deformados pueden dañar el aparato, debe irse con cuidado con los siguientes aspectos:

- a. Discos compactos utilizables. Utilice sólo discos compactos con la marca mostrada a continuación.
- b. Discos compactos CD sólo con señal de audio digital.



PREPARACIÓN PARA EL USO

INSTALACIÓN

- Desembale todos los componentes y quite el material protector.
- Coloque las pilas en el control remoto.
- No conecte el equipo a la corriente sin antes comprobar el voltaje de la red ni antes de haber realizado todas las otras conexiones.
- No cubra las aberturas de ventilación y asegúrese que haya un espacio de varios centímetros alrededor del equipo para permitir una ventilación correcta.

CONEXIONES

1. Conecte los altavoces derecho e izquierdo a las salidas de altavoz derecha e izquierda respectivamente.
2. Antes de conectar el equipo a la corriente, compruebe que el voltaje AC indicado en la placa de características sea el mismo que el suministrado en la toma de corriente.

POSICIÓN DE LOS CONTROLES

1. INDICADOR POWER I
2. INDICADOR FM STEREO
3. MODE
4. PROGRAM
5. ALBUM
6. PLAY / PAUSE
7. SKIP -
8. SKIP +
9. STOP
10. MARCADOR DE DIAL
11. SELECTOR BAND
12. SELECTOR FUNCTION
13. CONTROL VOLUME
14. CONTROL TUNING
15. SENSOR REMOTO
16. PANTALLA LCD
17. TOMAS DE ALTAVOZ (I / D)
18. CABLE DE ANTENA FM
19. CABLE CA

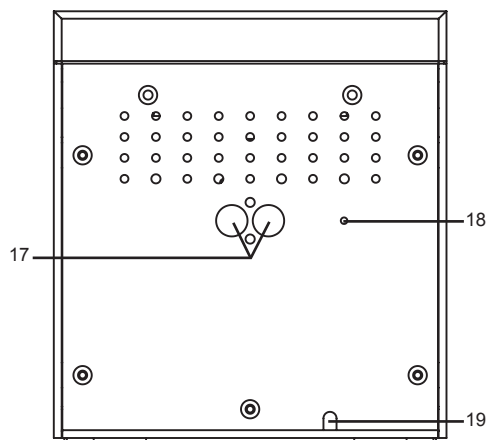
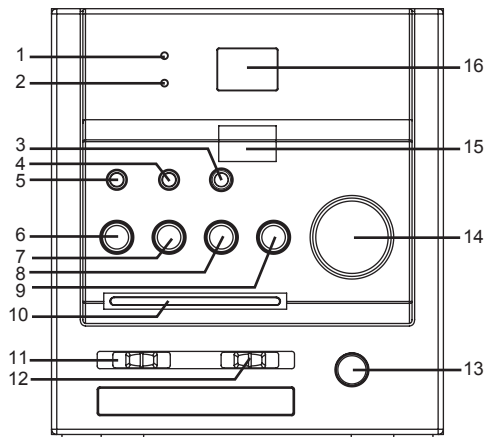

MANDO A DISTANCIA

1. PLAY / PAUSE
2. SKIP -
3. SKIP +
4. PROGRAM
5. MODE
6. ALBUM UP
7. +10 TRACK
8. STOP

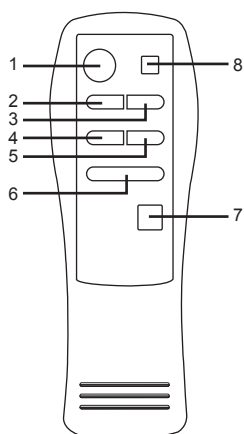

INSTALACIÓN DE BATERÍAS

Introduzca 2 baterías "AAA" en el compartimiento de baterías. Asegúrese de introducirlas correctamente para evitar daños al mando a distancia. Saque siempre las baterías cuando no se vaya a usar el mando a distancia durante un periodo prolongado de tiempo, ya que provocaría fugas en las baterías y dañar consiguientemente el aparato.

Notas:

- Use baterías del mismo tipo. No use nunca distintos tipos de batería mezclados.
- Si la distancia necesaria entre el mando a distancia y el aparato disminuye, las baterías están gastadas. En ese caso, cambie las baterías por otras nuevas.

VENTANA DE SENSOR DEL RECEPTOR

- Aunque el mando a distancia se use dentro del alcance efectivo, puede no funcionar si hay algún obstáculo entre el aparato y el mando.
- Si el mando a distancia se usa cerca de otros aparatos que generen infrarrojos, o si se usan otros mandos a distancia por infrarrojos cerca del aparato, puede funcionar inadecuadamente.

FUNCIONAMIENTO DE RADIO

OPERACIÓN GENERAL

1. Ponga el selector "FUNCTION" en modo "RADIO".
2. Seleccione la banda deseada mediante el selector "BAND".
3. Ajuste la frecuencia de radio a la emisora deseada mediante el control "TUNING".
4. Ajuste el control "VOLUME" al nivel deseado.

FUNCIONAMIENTO DE RADIO

RECEPCIÓN AM / FM / FM-STEREO

- Ponga el selector "BANDA" para recepción AM en modo AM.
- Ponga el selector "BAND" en modo FM para recepción MONO.
- Ponga el selector "BAND" en modo FM ST. para recepción FM STEREO. Las luces indicadoras de estéreo se encienden para indicar el modo show FM ST.

PARA UNA MEJOR RECEPCIÓN

FM – Este aparato tiene una antena FM en el chasis trasero. Este cable se extiende por completo para una mejor recepción.

AM – Este aparato está equipado con una antena de ferrita direccional integrada AM. Gire el aparato para una mejor recepción.

OPERACIÓN CD / MP3 / WMA

OPERACIÓN GENERAL

- | | |
|--------------------------|--|
| PLAY / PAUSE / USB ►► | Pulse para empezar a reproducir un disco CD / MP3 / WMA. Pulse de nuevo para dejar de reproducir temporalmente CD / MP3 / WMA. Pulse de nuevo para seguir reproduciendo. |
| SKIP + ►► & SKIP - ◀◀ | Pulse para ir a la siguiente pista o volver a la pista anterior. Presione y mantenga durante la reproducción hasta encontrar el punto deseado de la pista. |
| STOP ■ | Pulse para detener todas las operaciones CD / MP3 / WMA. |

REPRODUCCIÓN

1. Ponga el selector "FUNCTION" en modo "CD / MP3 / WMA".
2. Abra la tapa del CD y ponga un disco CD / MP3 / WMA con la etiqueta hacia arriba en el compartimiento de CD.
3. Cierre la tapa de CD.
4. Se realiza una búsqueda si el disco está dentro.
Para disco CD – Se lee el número total de pistas y aparece en pantalla.
Para disco MP3 – aparece "MP3" en pantalla.
Para disco WMA – aparece "WMA" en pantalla.
5. Pulse "PLAY / PAUSE" para empezar a reproducir un disco CD / MP3 / WMA.
6. Ajuste el control "VOLUME" al nivel deseado.
7. Pulse "PLAY / PAUSE" de nuevo cuando desee detener temporalmente la reproducción.
8. Pulse "STOP" cuando termine.

OPERACIÓN CD / MP3 / WMA

PROGRAMACIÓN

Pueden programarse hasta 20 pistas para su reproducción en cualquier orden.

Asegúrese de pulsar "STOP" antes del uso.

1. Pulse "PROGRAM" en el mando a distancia, la pantalla mostrará "P01" y parpadeará.
2. Seleccione la pista deseada mediante los botones "SKIP +" o "SKIP -". (Puede seleccionar el álbum deseado pulsando el botón "ALBUM".)
3. Pulse "PROGRAM" en el mando a distancia de nuevo para confirmar la pista deseada en la memoria de programación.
4. Repita los pasos 2 y 3 para introducir pistas adicionales en la memoria de programación.
5. Cuando se hayan programado todas las pistas deseadas, pulse "PLAY / PAUSE / USB" para reproducir el disco en el orden programado.
6. Pulse "STOP" dos veces para finalizar la reproducción programada.

MODO

Pulse "MODE" antes o durante la reproducción de un disco CD / MP3 / WMA, cada pulsación cambia el modo de función del modo siguiente:

- 1 - REPEAT 1
- 2 - REPEAT ALBUM (SÓLO *MP3 / WMA)
- 3 - REPEAT ALL
- 4 - RANDOM
- 5 - NORMAL PLAYBACK

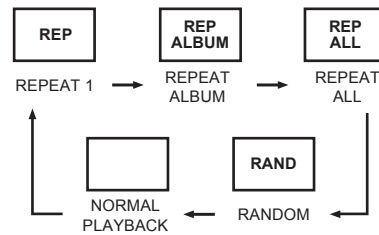

ESPECIFICACIONES

GENERAL



Suministro eléctrico : AC 230V ~ 50Hz
Gama de frecuencia : AM 525 - 1615kHz
FM 87.5 - 108MHz

(Las especificaciones son sujetas a cambios sin previo aviso.)

MODELO: 2309

Stylizowany zestaw muzyczny Design z odtwarzaczem CD/MP3

INFORMAÇÕES SOBRE SEGURANÇA

| | | |
|--|--|---|
|  <p>Um triângulo com um símbolo de raio alerta o utilizar para "tensão perigosa" sem isolamento do revestimento, a qual pode ser suficiente para constituir um risco de choque eléctrico.</p> | <p>AVISO RISCO DE CHOQUE ELÉCTRICO NÃO ABRIR</p> <p>ATENÇÃO: PARA REDUZIR O RISCO DE CHOQUE ELÉCTRICO, NÃO RETIRE A COBERTURA (OU O REVESTIMENTO POSTERIOR). NÃO EXISTEM COMPONENTES PASSÍVEIS DE REPARAÇÃO PELO UTILIZADOR NO INTERIOR. SOLICITE A REPARAÇÃO A PESSOAL QUALIFICADO.</p> |  <p>Um triângulo com um ponto de exclamação alerta o utilizar para a existência de instruções importante de uso e manutenção no manual incluído. O utilizador deve ler estas instruções.</p> |
|--|--|---|

MAIS INFORMAÇÕES



Acautelar-se dos pequenos pedaços e pilhas, não engolir estes pedaços ou pilhas. Estes objectos podem ser perigosos para a sua saúde e provocar o sufocamento. Prestar atenção e manter pequenos dispositivos e pilhas fora de alcance das crianças.



Importantes avisos para a protecção dos ouvidos

Cuidado:

A sua audição é tão preciosa para si como para nós. Portanto, por favor tenha cuidado com este equipamento.

Recomendamos: Evite volumes de som elevados.

Se o equipamento for utilizado por crianças, certifique-se que o volume do aparelho não está demasiado elevado.

Atenção!

Volumes demasiado elevados podem provocar danos irreparáveis à audição das crianças.



Nunca deixe a pessoa especialmente as crianças colocar os objectos dentro de buracos, ranhuras ou outras aberturas. Estes procedimentos podem causar a morte através de choque eléctrico. O dispositivo deve ser aberto somente e na presença do pessoal qualificado.



Por favor utilize o equipamento apenas de acordo com o regulamento descrito acima. O aparelho foi concebido exclusivamente para ser utilizado no sector das actividades e habitação.



Por favor, guarde cuidadosamente as instruções de utilização para uma futura utilização.



Conselhos para protecção do ambiente

Este produto, no fim do seu período de vida útil, não deve ser depositado no lixo doméstico normal. Deverá ser, pelo contrário, depositado num ponto de recolha para reciclagem de aparelhos eléctricos e electrónicos. O símbolo no produto, as instruções de utilização e a embalagem chamam a atenção para esse facto.

As matérias-primas são reutilizáveis de acordo com as suas características. Com a reutilização, a utilização material ou outras formas de utilização de aparelhos velhos fazem com que dê um contributo valioso para a protecção do nosso ambiente.

Por favor, informe-se junto das autoridades locais sobre os centros de recolha competentes.



Não impedir a ventilação dos dispositivos. Tenha a certeza que as cortinhas, os jornais, panos de cobrir os mobiliários não impedir a ventilação das aberturas de aparelhos. A ventilação deve manter-se a qualquer momento. Aquecer-se demais pode provocar sério dano no dispositivo e reduzir o seu desempenho por toda a vida.



Calor

Não expor o aparelho directamente à luz solar. Tenha atenção para não expor o aparelho a fontes de calor como aquecedores ou fontes de chama descoberta. Tenha atenção para que as fendas de arejamento do aparelho não estejam cobertas.



Humidade e Limpeza

Este produto não é resistente à água. Não submergir o aparelho em água nem deixar que este entre em contacto com água. Se penetrar água no aparelho pode provocar sérios danos. Não utilizar agentes de limpeza que contenham álcool, amoníaco, benzol ou abrasivos, pois estes podem danificar o aparelho. Utilize um pano macio e húmido para a limpeza.



Reciclagem Profissional

Pilhas e materiais de embalagem não pertencem ao lixo doméstico. As pilhas devem ser colocadas num ponto de recolha para pilhas usadas. A separação dos materiais de embalagem preserva o ambiente.

INSTRUÇÕES DE SEGURANÇA

1. **LER AS INSTRUÇÕES** – Leia todas as instruções de funcionamento e segurança antes de utilizar o equipamento.
2. **GUARDAR AS INSTRUÇÕES** – As instruções de segurança e funcionamento devem ser guardadas para futuras referências.
3. **TOMAR ATENÇÃO AOS AVISOS** – Deve seguir todos os avisos sobre o equipamento e o manual de instruções.
4. **SEGUIR AS INSTRUÇÕES** – Deve seguir todas as instruções de funcionamento.
5. **ÁGUA E HUMIDADE** – O equipamento não deve ser utilizado perto de locais com água, por exemplo, banheiras, lavatórios, lava-louças, máquinas de lavar, piscinas ou caves.
6. **VENTILAÇÃO** – O equipamento deve ser colocado num local que não impeça uma ventilação apropriada. Não o coloque em cima de camas, sofás, tapetes ou superfícies semelhantes que possam tapar as aberturas da ventilação, ou em estruturas, tipo estantes e armários, que impeçam o fluxo de ar.
7. **CALOR** – O dispositivo deve estar afastado de fontes de calor, tais como, radiadores, fogões ou outros equipamentos (incluindo amplificadores) que produzam calor.
8. **FONTE DE ALIMENTAÇÃO** – O equipamento deve estar ligado a uma corrente eléctrica apenas do tipo descrito nas instruções de funcionamento, ou tal como indicado no dispositivo.
9. **FUNÇÕES BÁSICAS** – Devem ser tomadas precauções no sentido de assegurar o bom funcionamento das funções básicas do equipamento.
10. **PROTECÇÃO DOS CABOS ELÉCTRICOS** – Os cabos eléctricos devem ser instalados de forma a não serem pisados ou apertados por outros objectos.
11. **CABOS ELÉCTRICOS** – A antena exterior deve se instalada longe de cabos eléctricos exteriores.
12. **ENTRADA de OBJECTOS e LÍQUIDOS** – Deve-se tomar cuidado para que não entrem objectos ou líquidos para as aberturas do equipamento.

INSTRUÇÕES DE SEGURANÇA

13. **AVISO DE DESCARGA ELECTROESTÁTICA (ESD)** – Se o visor não funcionar correctamente ou se não houver resposta aos comandos, pode tratar-se de uma descarga electrostática. Desligue o aparelho e retire a ficha da tomada. Volte a ligá-lo após alguns segundos.
14. **DANOS QUE REQUEREM ASSISTÊNCIA TÉCNICA** – O equipamento deve ser reparado por pessoal devidamente qualificado, quando:
 - a. Os cabos eléctricos ou as fichas estiverem danificadas.
 - b. Entrarem objectos ou líquidos no seu interior.
 - c. Tiver estado exposto à chuva.
 - d. Tiver caído no chão ou o revestimento se apresentar danificado.
 - e. Parecer não funcionar correctamente.
15. **MANUTENÇÃO** – O utilizador não deve tentar reparar o equipamento, além das instruções descritas no manual de instruções. Qualquer outro serviço deve ser realizado por pessoal técnico qualificado.

Notas:

- a. Os CDs sujos ou riscados podem causar descontinuidade na reprodução. Limpe ou substitua o CD.
- b. Se ocorrer uma visualização de erro ou mau funcionamento, desligue o cabo AC e retire todas as pilhas. Em seguida, volte a ligar.

ANTES DE INICIAR O FUNCIONAMENTO

Notas: RELATIVAMENTE A DISCOS COMPACTOS.

Os discos sujos, danificados ou deformados podem danificar o dispositivo. Deve tomar cuidado com:

- a. Discos compactos utilizáveis. Use apenas discos compactos com a marca abaixo indicada.
- b. Discos compactos apenas com sinais áudio digitais.



PREPARO PARA O USO

INSTALAÇÃO

- Remova toda a embalagem.
- Insira as pilhas no controle remoto.
- Não ligue o aparelho na tomada antes de verificar a voltagem e antes de fazer todas as conexões.
- Não cubra nenhuma entrada de ventilação e certifique-se de que há espaço o bastante (alguns centímetros) ao redor do aparelho.

CONEXÕES

1. Ligue as caixas de som direita e esquerda nas entradas de caixas de som.
2. Antes de ligar o aparelho na tomada, certifique-se de que a voltagem AC impressa na placa traseira é a mesma voltagem da tomada.

LOCALIZAÇÃO DOS CONTROLOS

1. INDICADOR POWER
2. INDICADOR FM STEREO
3. MODE
4. PROGRAM
5. ALBUM
6. PLAY / PAUSE
7. SKIP -
8. SKIP +
9. STOP
10. PONTEIRO
11. SELECTOR BAND
12. SELECTOR FUNCTION
13. CONTROLO VOLUME
14. CONTROLO TUNING
15. SENSOR REMOTO
16. VISUALIZADOR LCD
17. ENTRADA PARA ALTIFALANTES (E / D)
18. ANTENA FM
19. CABO AC

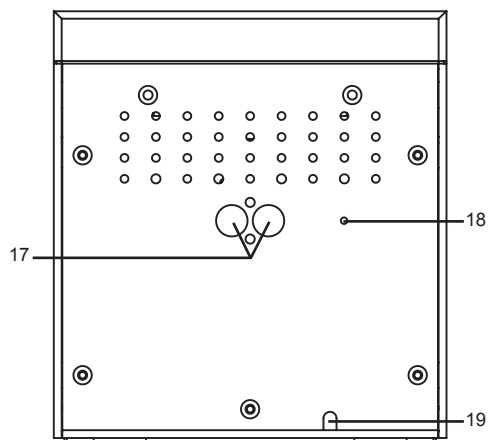
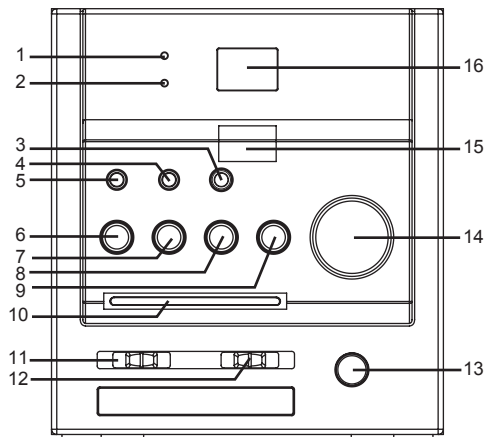

CONTROLO REMOTO

1. PLAY / PAUSE
2. SKIP -
3. SKIP +
4. PROGRAM
5. MODE
6. ALBUM UP
7. +10 TRACK
8. STOP

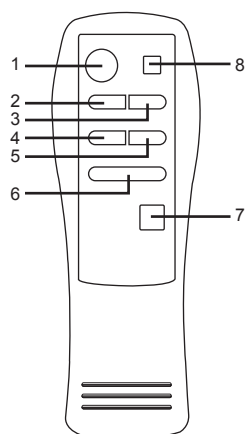

COLOCAÇÃO DAS PILHAS

Insira 2 pilhas AAA no respectivo compartimento. Certifique-se de que coloca as pilhas correctamente para evitar danos no controlo remoto. Retire sempre as pilhas quando o controlo remoto não for utilizado por um longo período de tempo, pois isto causará derramamento de líquido nas pilhas e subsequentes danos ao equipamento.

Notas:

- Utilize pilhas do mesmo tipo. Nunca use diferentes tipos de pilhas juntas e em simultâneo.
- Se a distância necessária entre o controlo remoto e o dispositivo diminuir, significa que as pilhas estão gastas. Neste caso, substitua-as por novas.

SENSOR DO RECEPTOR

- Mesmo que o controlo remoto seja utilizado a uma distância eficaz, o seu funcionamento pode ficar impossibilitado se existir algum obstáculo entre o aparelho e o controlo remoto.
- Se o controlo remoto for utilizado perto de outros dispositivos que emitam raios infra-vermelhos ou se outros controlos remotos, com raios infra-vermelhos, estiverem a ser utilizados nas proximidades, este pode não funcionar correctamente.

FUNCIONAMENTO DO RÁDIO

FUNCIONAMENTO GERAL

1. Ajuste o selector "FUNCTION" para o modo "RADIO".
2. Seleccione o emissor desejado utilizando o selector "BAND".
3. Regule a frequência do rádio para a estação pretendida utilizando o controlor "TUNING".
4. Ajuste o controlor "VOLUME" para o nível desejado.

FUNCIONAMENTO DO RÁDIO

RECEPÇÃO AM / FM / FM-STEREO

- Sintonize o selector "BANDA" para recepção AM no modo AM.
- Desloque o selector "BAND" para o modo FM na recepção MONO.
- Desloque o selector "BAND" para o modo FM ST na recepção FM STEREO. O indicador de estéreo acende para apresentar o modo FM ST.

PARA UMA MELHOR RECEPÇÃO

FM – Este aparelho vem equipado com uma antena FM localizada no compartimento traseiro. É simples de desdobrar e de estender para obter uma melhor recepção.

AM – Este dispositivo está equipado com uma antena de ferrite direccional AM incorporada. Rode o aparelho para melhorar a recepção.

FUNCIONAMENTO DO CD / MP3 / WMA

FUNCIONAMENTO GERAL

- PLAY / PAUSE / USB ►►|| Prima para iniciar a reprodução do CD / MP3 / WMA.
Prima novamente para parar temporariamente a reprodução do CD / MP3 / WMA.
Prima para retomar a reprodução.
- SKIP + ►►| & Prima para avançar ou recuar a faixa.
- SKIP - |◄◄ Prima sem soltar enquanto reproduz, até encontrar o ponto da faixa.
- STOP ■ Prima para terminar o funcionamento do CD / MP3 / WMA.

REPRODUÇÃO

1. Desloque o selector "FUNCTION" para o modo "CD / MP3 / WMA".
2. Abra a porta do CD e coloque o disco do CD / MP3 / WMA com a etiqueta voltada para cima.
3. Feche a porta do CD.
4. O dispositivo realiza uma busca focalizada no disco.
Para CDs – O número total de faixas é lido e aparece no visualizador.
Para MP3s – Aparece "MP3" no visualizador.
Para MWAs – Aparece "WMA" no visualizador.
5. Prima o botão "PLAY / PAUSE" para iniciar a reprodução do CD / MP3 / WMA.
6. Ajuste o controlo "VOLUME" para o nível desejado.
7. Prima novamente o botão "PLAY / PAUSE" quando pretender para a reprodução temporariamente.
8. Prima o botão "STOP" quando terminar.

FUNCIONAMENTO DO CD / MP3 / WMA

PROGRAMAÇÃO

Podem ser programadas até 20 faixas para uma reprodução de qualquer tipo.

Certifique-se de que prime o botão "STOP" antes de utilizar.

1. Prima o botão "PROGRAM" no controlo remoto e o visualizador mostra "P01" a piscar.
2. Selecciona a faixa pretendida utilizando o botão "SKIP +" ou "SKIP -". (Pode seleccionar o album desejado premindo o botão "ALBUM".)
3. Prima o botão "PROGRAM" no controlo remoto novamente para confirmar a faixa pretendida na memória da programação.
4. Repita o passo 2 e 3 para inserir faixas adicionais na memória da programação.
5. Quando concluir a programação, prima o botão "PLAY / PAUSE / USB" para reproduzir o disco na ordem programada.
6. Prima o botão "STOP" duas vezes para terminar a reprodução programada.

MODO

Prima o botão "MODE" antes ou durante da reprodução do CD / MP3 / WMA. Cada vez que prime, a função muda da seguinte forma:

- 1 - REPEAT 1
- 2 - REPEAT ALBUM (*APENAS MP3 / WMA)
- 3 - REPEAT ALL
- 4 - RANDOM
- 5 - NORMAL PLAYBACK

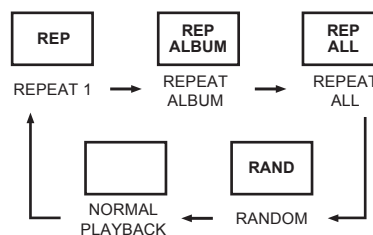

ESPECIFICAÇÕES

GERAIS



Alimentação de energia : AC 230V ~ 50Hz
Alcance frequência : AM 525 - 1615kHz
FM 87.5 - 108MHz

(Especificações sujeitas à mudanças sem aviso prévio.)

MODEL: 2309

Stylizowany zestaw muzyczny Design z odtwarzaczem CD/MP3

ŚRODKI OSTROŻNOŚCI

| | | |
|---|---|---|
|  <p>Trójkąt z symbolem błyskawicy zwraca uwagę użytkownika na obecność "niebezpiecznego napięcia" wewnątrz obudowy, bez izolacji, które może być wystarczająco wysokie, by stwarzać ryzyko wstrząsu elektrycznego.</p> | <p>OSTRZEŻENIE RYZIKO PORAŻENIA PRADEM NIE OTWIERAĆ</p> <p>UWAGA: ABY ZMNIJSZYĆ RYZYKO PORAŻENIA PRADEM, NIE ZDEJMOWAĆ POKRYWY (ANI TYLNEJ ŚCIANY). URZĄDZENIE NIE ZAWIERA CZĘŚCI PRZEZNACZONYCH DO OBSŁUGI PRZEZ UŻYTKOWNIKA. WSZELKIE NAPRAWY TECHNICZNE KIEROWAĆ DO WYKWALIFIKOWANEGO PERSONELU SERWISOWEGO.</p> |  <p>Trójkąt z wykrzyknikiem zwraca uwagę użytkownika na istotne instrukcje dotyczące obsługi i konserwacji w załączonym podręczniku, który powinien być ważne przeczytany.</p> |
|---|---|---|

DALSZE INFORMACJE



Zwróć uwagę na małe części urządzenia oraz baterie. Nie połkaj ich; może to spowodować poważne zagrożenie w tym uduszenie. Zwróć szczególną uwagę na dzieci. Trzymaj małe części urządzenia z dala od dzieci.



Informacje dotyczące ochrony słuchu

Uwaga:

Twoje zdrowie jest ważne zarówno dla ciebie jak i dla nas.

Zachowaj więc wszelkie środki ostrożności korzystając z tego urządzenia.

Unikaj wysokiego poziomu głośności.

Jeżeli urządzenie jest obsługiwane przez dzieci, nie pozwól na odtwarzanie muzyki zbyt głośno.

Uwaga!

Zbyt wysoki poziom głośności może prowadzić do uszkodzenia słuchu twoich dzieci.



Nie pozwalaj komukolwiek, zwłaszcza dzieciom, wkładać niczego do otworów, otworów wentylacyjnych lub dziur; może to doprowadzić do porażenia prądem. Obudowa urządzenia może być zdjęta wyłącznie przez wykwalifikowanych specjalistów. Korzystaj z urządzenia wyłącznie w celach, do których zostało przeznaczone.



Urządzenie jest przeznaczone do użytku wewnętrznego.



Zachowaj instrukcję obsługi do przyszłego wglądu.



Ochrona środowiska

To urządzenie nie może być traktowane jak zwykłe odpady. Przekaż urządzenie do specjalnych miejsc skupienia i utylizacji urządzeń elektrycznych. Na urządzeniu lub opakowaniu znajduje się symbol, który informuje o sposobie pozbycia się urządzenia. Wszystkie materiały mogą podlegać utylizacji. Możesz znacznie przysłużyć się do ochrony środowiska utylizując urządzenie w odpowiedni sposób. Zapytaj odpowiednie władze o miejsce utylizacji urządzeń elektrycznych. Upewnij się, że otwory wentylacyjne nie są zasłonięte przez firanki, zastony, gazety itp.



Otwory wentylacyjne zawsze muszą być odsłonięte. Przegrzanie urządzenia może powodować uszkodzenie lub skrócić jego żywotność.



Ciepło

Nie wystawiaj urządzenia na działanie promieni słonecznych. Upewnij się, że urządzenie nie jest wystawione na działanie źródeł ciepła, takich jak grzejniki czy ogień. Upewnij się, że otwory wentylacyjne urządzenia nie są zasłonięte.



Wilgoć oraz czyszczenie

To urządzenie nie jest odporne na wilgoć. Trzymaj urządzenie z dala od wody oraz wilgoci. Woda może spowodować poważne uszkodzenia. Do czyszczenia nie używaj środków zawierających alkohol, amoniak, benzen oraz środków żrących. Mogą uszkodzić urządzenie. Czyść urządzenie miękką, wilgotną szmatką.



Pozbywanie się baterii

Baterie nie mogą być traktowane jak zwykłe śmieci. Przekaż baterie do oznaczonego punktu składowania baterii.

Nie wrzucaj baterii do ognia.

ŚRODKI OSTROŻNOŚCI

1. **PRZECZYTAJ INSTRUKCJE** - Należy przeczytać wszystkie instrukcje dotyczące bezpieczeństwa i obsługi przed uruchomieniem urządzenia.
2. **ZACHOWAJ INSTRUKCJE** - Instrukcje dotyczące bezpieczeństwa i obsługi należy zachować do wykorzystania w przyszłości.
3. **WEŹ POD UWAGĘ OSTRZEŻENIA** - Należy przestrzegać wszystkich ostrzeżeń opisanych na urządzeniu i w instrukcji obsługi.
4. **POSTĘPUJ ZGODNIE Z INSTRUKCJAMI** - Należy postępować zgodnie ze wszystkimi instrukcjami.
5. **WODA I WILGOĆ** - Nie należy korzystać z urządzenia w pobliżu źródła wody, np. obok wanny, umywalki, zlewozmywaka, pralni, basenu lub w wilgotnej piwnicy.
6. **WENTYLACJA** - Urządzenie należy umieścić w takim miejscu lub pozycji, aby prawidłowa wentylacja nie była utrudniona. Nie wolno go stawiać bezpośrednio na łóżku, kanapie, dywanie lub żadnej innej tego typu powierzchni, ponieważ otwory wentylacyjne mogą zostać zakryte. Umieszczenie urządzenia w zamkniętej przestrzeni, takiej jak szafka czy regał, może utrudniać przepływ powietrza przez otwory wentylacyjne.
7. **ŹRÓDŁA CIEPŁA** - Urządzenie należy umieszczać z dala od źródeł ciepła, takich jak grzejniki, kuchenki, lub innego tego typu sprzętu (włącznie ze wzmacniaczami), który wydziela ciepło.
8. **ZASILANIE** - Urządzenie należy podłączyć tylko do takiego źródła zasilania, jakie zostało opisane w instrukcji obsługi lub oznaczone na obudowie.
9. **UZIEMIENIE** - Należy zachować środki ostrożności celem zapewnienia skuteczności uziemienia urządzenia.
10. **ZABEZPIECZENIE PRZEWODU ZASILAJĄCEGO** - Przewody zasilające należy poprowadzić w taki sposób, aby nie znajdowały się one w przejściu, ani nie przyciskały ich pobliskie przedmioty.
11. **LINIE ELEKTROENERGETYCZNE** - Antenę zewnętrzną umieścić z dala od linii elektroenergetycznych.
12. **CIAŁO OBCE LUB PŁYN W URZĄDZENIU** - Należy zachować wszelką ostrożność, aby do urządzenia nie dostały się przez otwory w obudowie żadne ciała obce, ani płyny.

ŚRODKI OSTROŻNOŚCI

13. **OSTRZEŻENIE PRZED ESD** - Wyświetlacz nie działa prawidłowo lub brak reakcji podczas regulacji z powodu wyładowania elektrostatycznego (ESD). Wyłącz urządzenie i wyciągnij przewód zasilania z kontaktu. Podłącz ponownie po kilku sekundach.
14. **USTERKA WYMAGAJĄCA NAPRAWY** - Urządzenie należy skierować do wykwalifikowanego personelu serwisowego, kiedy:
 - a. Przewód zasilający lub wtyczka zostały uszkodzone.
 - b. Do środka dostały się ciała obce lub płyny.
 - c. Zostało wystawione na działanie deszczu.
 - d. Urządzenie zostało upuszczone lub obudowa została uszkodzona.
 - e. Urządzenie nie wydaje się działać prawidłowo.
15. **NAPRAWA** - Użytkownik nie powinien podejmować prób naprawy urządzenia, za wyjątkiem sugestii opisanych w instrukcji. Wszelkie naprawy techniczne powinny być skierowane do wykwalifikowanego personelu serwisowego.

Uwagi:

- a. Zabrudzona lub porysowana płyta CD może przeskakiwać podczas odtwarzania. Wyczyść lub wymień płytę.
- b. Jeżeli na wyświetlaczu pojawi się błąd lub nastąpi awaria, wyjąć przewód zasilania z gniazda i wyjąć wszystkie baterie. Po chwili ponownie podłączyć zasilanie.

PRZED URUCHOMIENIEM URZĄDZENIA

Uwagi: PŁYTY KOMPAKTOWE.

Ponieważ zabrudzone, zniszczone lub wypaczone płyty mogą uszkodzić urządzenie, należy zwrócić uwagę na następujące kwestie:

- a. Płyty kompaktowe nadające się do użytku. Używać tylko płyty kompaktowe opatrzone poniższym znakiem.
- b. Tylko płyty kompaktowe z zapisanym cyfrowym sygnałem audio.



PRZED PIERWSZYM UŻYCIEM

INSTALACJA URZĄDZENIA

- Ostrożnie wyjmij wszystkie części urządzenia i usuń wszystkie materiały zabezpieczające.
- Włóż baterię do pilota sterowania.
- Przed podłączeniem urządzenia do źródła prądu sprawdź napięcie w sieci oraz podłącz wszystkie inne elementy.
- Nie zakrywaj otworów wentylacyjnych oraz upewnij się, że wokół urządzenia jest kilka centymetrów przestrzeni, która zapewni odpowiednią wentylację.

PODŁĄCZENIE

1. Podłącz lewy oraz prawy głośnik odpowiednio do lewego i prawego gniazda typu jack.
2. Przed podłączeniem urządzenia do sieci AC upewnij się, że napięcie w sieci jest takie same jak zlecane przez producenta.

ROZMIESZCZENIE UKŁADU STEROWANIA

1. WSKAŹNIK POWER (zasilania)
2. WSKAŹNIK FM STEREO
3. MODE (tryb)
4. PROGRAM (programowanie)
5. ALBUM
6. PLAY / PAUSE (odtwarzanie / wstrzymanie)
7. SKIP - (pomiń wstecz)
8. SKIP + (pomiń w przód)
9. STOP (zatrzymanie)
10. WSKAŹNIK SKALI ZAKRESU FAŁ
11. PRZEŁĄCZNIK BAND (zakresu fał)
12. PRZEŁĄCZNIK FUNCTION (funkcji)
13. REGULACJA VOLUME (głośności)
14. REGULACJA TUNING (strojenia)
15. CZUJNIK ZDALNEGO STEROWANIA
16. WYŚWIETLACZ LCD
17. GNIAZDA GŁOŚNIKOWE (L / P)
18. ANTENA PRZEWODOWA FM
19. PRZEWÓD ZASILANIA PRĄDEM ZMIENNYM

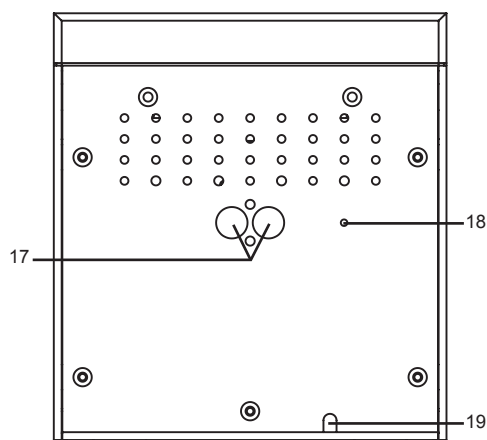
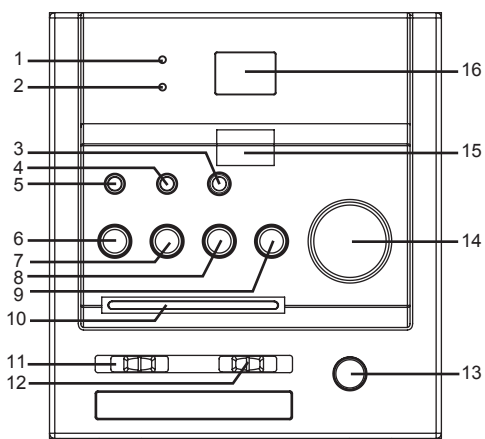

PILOT ZDALNEGO STEROWANIA

1. PLAY / PAUSE (odtworzenie / wstrzymanie)
2. SKIP - (pominięcie wstecz)
3. SKIP + (pominięcie w przód)
4. PROGRAM (programowanie)
5. MODE (tryb)
6. ALBUM UP
7. +10 TRACK
8. STOP (zatrzymanie)

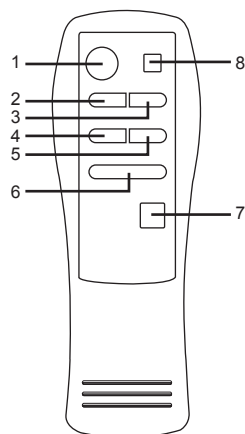

ZAKŁADANIE BATERII

Umieść 2 baterie typu AAA w komorze baterii. Upewnij się, że baterie zostały umieszczone prawidłowo według ich biegunowości, w celu uniknięcia awarii pilota. Zawsze wyjmij baterie z pilota, jeżeli nie będzie używany przez długi okres czasu, ponieważ spowoduje to wyciek baterii i w następstwie uszkodzi zestaw.

Uwagi:

- Używaj baterii tego samego rodzaju. Nigdy nie zakładaj razem baterii innych rodzajów.
- Jeżeli zakres działania między pilotem a urządzeniem zmniejsza się, oznacza to, że baterie są wyczerpane. Wymień baterie na nowe.

PRZEŚWIT CZUJNIKA W NADAJNIKU

- Nawet jeśli pilot jest używany w obrębie zasięgu skutecznego, jego działanie może być zakłócone przeszkodami znajdującymi się między urządzeniem a pilotem.
- Pilot może działać nieprawidłowo, jeżeli jest używany w pobliżu innych urządzeń wytwarzających promieniowanie podczerwone, lub też urządzenia obsługiwane pilotami na podczerwień znajdują się w pobliżu mikrozestawu.

OBSŁUGA RADIA

PODSTAWOWA OBSŁUGA

1. Ustaw przełącznik funkcji "FUNCTION" w tryb "RADIO".
2. Wybierz żądany zakres za pomocą "BAND" - przełącznika zakresów.
3. Wybierz żądaną częstotliwość radiową za pomocą regulatora "TUNING".
4. Dostosuj głośność "VOLUME" do żądanego poziomu.

OBSŁUGA RADIA

AM / FM / FM-STEREO ODBIÓR FAL

- Ustaw przełącznik „BAND” w pozycję AM, aby odbierać radio w tym trybie.
- Ustaw przełącznik „BAND” w tryb FM dla odbioru dźwięku MONO.
- Ustaw przełącznik „BAND” w tryb FM ST. dla odbioru dźwięku FM STEREO. Wskaźnik stereo zaświeci się jako FM ST. w tym trybie.

LEPSZY ODBIÓR

FM – Urządzenie jest wyposażone w antenę FM umieszczoną z tyłu obudowy. Rozwiń przewód i rozciągnij go na całej długości, aby polepszyć odbiór.

AM – Zestaw wyposażony jest we wbudowaną kierunkową antenę ferrytową fal AM . Obróć cały zestaw, aby poprawić odbiór.

OBSŁUGA PŁYT CD / MP3 / WMA

GENERAL OPERATION

PLAY / PAUSE / USB ►►

Odtwarzanie płyty CD / MP3 / WMA.

Naciśnij ponownie, aby tymczasowo wstrzymać odtwarzanie CD / MP3 / WMA. Ponowne naciśnięcie wznowia odtwarzanie.

SKIP + ►► &

Naciśnij, aby przejść do poprzedniej lub następnej ścieżki.

SKIP - ◄◄

Naciśnij i przytrzymaj podczas odtwarzania, aby znaleźć żądany punkt ścieżki.

STOP ■

Naciśnij, aby całkowicie zatrzymać płytę CD / MP3 / WMA.

ODTWARZANIE

1. Ustaw przełącznik funkcji „FUNCTION” w tryb „CD / MP3 / WMA”.
2. Otwórz pokrywę komory płyt i umieść w niej płytę CD / MP3 / WMA etykietą skierowaną do góry.
3. Zamknij pokrywę CD.
4. Jeżeli płyta jest wewnątrz komory, wykonywane jest jej skanowanie.
Płyta CD - Całkowita liczba ścieżek zostaje odczytana i wyświetlona.
Płyta MP3 - „MP3” pojawia się na wyświetlaczu.
Płyta WMA - „WMA” pojawia się na wyświetlaczu.
5. Naciśnij przycisk „PLAY / PAUSE”, aby rozpocząć odtwarzanie płyty CD / MP3 / WMA.
6. Dostosuj głośność „VOLUME” do żądanego poziomu.
7. Naciśnij ponownie przycisk „PLAY / PAUSE”, aby tymczasowo wstrzymać odtwarzanie.
8. Naciśnij przycisk „STOP” po zakończeniu odtwarzania.

OBSŁUGA PŁYT CD / MP3 / WMA

ODTWARZANIE PROGRAMOWE

Można zaprogramować kolejność odtwarzania z płyty maksymalnie 20 ścieżek.

Naciśnij przycisk "STOP" przed przystąpieniem do programowania.

1. Naciśnij przycisk "PROGRAM" na pilocie, a na wyświetlaczu pojawi się i zacznie migać komunikat "P01".
2. Wybierz żądaną ścieżkę za pomocą przycisku "SKIP +" lub "SKIP -". (Można wybrać żądany album po wciśnięciu przycisku "ALBUM".)
3. Naciśnij przycisk "PROGRAM" na pilocie, aby potwierdzić przypisanie ścieżki tego numeru programu w pamięci.
4. Powtórz kroki 2 i 3, aby wprowadzić dodatkowe ścieżki do pamięci programu.
5. Po wprowadzeniu do pamięci programu wszystkich żądanych ścieżek naciśnij przycisk "PLAY / PAUSE / USB", aby odtworzyć płytę w uprzednio nastawionej kolejności.
6. Naciśnij dwukrotnie przycisk "STOP", aby skasować zapamiętany program.

TRYB

Naciskaj przycisk "MODE" przed lub w trakcie odtwarzania płyty CD / MP3 / WMA, aby przełączać między poszczególnymi trybami w następującej kolejności:

- 1 - REPEAT 1 (powtarzaj 1)
- 2 - REPEAT ALBUM (powtarzaj album - *TYLKO DLA MP3 / WMA)
- 3 - REPEAT ALL (powtarzaj wszystko)
- 4 - RANDOM (odtwarzanie losowe)
- 5 - NORMAL PLAYBACK (zwykłe odtwarzanie)

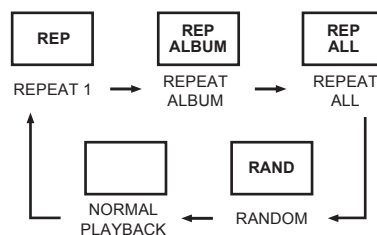

SPECYFIKACJA



OGÓLNE

Zasilanie : : AC 230V ~ 50Hz
Zakres częstotliwości : AM 525 - 1615kHz
FM 87,5 - 108MHz

(Specyfikacja może ulec zmianie bez uprzedniego powiadomienia.)

MODEL: 2309
Design Stereo Muziekcentrum met CD/MP3 speler.

VEILIGHEIDSVOORSCHRIFTEN

| | | |
|--|--|---|
|  <p>Een driehoek met een bliksemschicht wil de aandacht van de gebruiker vestigen op "gevaarlijk voltage", zonder isolatie, binnenin het apparaat die hoog genoeg kan zijn om een elektrische schok te veroorzaken.</p> | <p>WAARSCHUWING RISICO OP EEN ELEKTRISCHE SCHOK OPEN NIET</p> <p>PAS OP: VERWIJDER NIET DE BEHUIZING (OF DE ACHTERKANT) OM HET RISICO OP EEN ELEKTRISCHE SCHOK TE VERMINDEREN. ER ZIJN BINNENIN GEEN ONDERDELEN DIE DOOR DE GEBRUIKER KUNNEN WORDEN ONDERHOUDEN. LAAT ONDERHOUD OVER AAN GEKWALIFICEERD ONDERHOUDSPERSONEEL.</p> |  <p>Een driehoek met een uitroepteken wil de aandacht van de gebruiker vestigen op belangrijke instructies voor gebruik en onderhoud in de meegeleverde handleiding, die dient te worden bestudeerd.</p> |
|--|--|---|

BIJKOMENDE INFORMATIE



Let op bij kleine onderdelen en batterijen, niet doorslikken, dit kan tot ernstige schade of verstikking leiden. Let er in het bijzonder bij kinderen op dat kleine onderdelen en batterijen buiten hun bereik zijn.



Belangrijk advies omtrent het gehoor

Opgelet:

U geeft om uw gehoor, wij doen dat ook.

Wees daarom voorzichtig tijdens het gebruik van dit apparaat.

Onze aanbeveling: Vermijd hard geluid.

In het geval het apparaat door kinderen wordt gebruikt, zorg ervoor dat het volume niet te hard staat.

Opgelet!

Hard geluid kan onherstelbare schade aan het gehoor van een kind veroorzaken.



Laat **NOOIT** personen, in het bijzonder kinderen, voorwerpen in de gaten, schachten of andere openingen van de behuizing steken; dit kan een dodelijke elektrische schok tot gevolg hebben. De behuizing van het apparaat mag slechts door daartoe gekwalificeerde vaklui geopend worden.



Gebruik het apparaat alleen voor het doel waarvoor het is bestemd.

Het apparaat is uitsluitend bedoeld voor gebruik in huishoudelijke en zakelijke omgevingen.



Gelieve deze gebruiksaanwijzing zorgvuldig te bewaren voor later gebruik.



Aanwijzingen inzake de milieubescherming

Dit product mag aan het einde van zijn levensduur niet samen met het normale huishoudelijke afval verwijderd worden, maar moet afgegeven worden op een verzamelpunt voor de recycling van elektrische en elektronische apparatuur. Het symbool op het product, in de gebruiksaanwijzing of op de verpakking maakt u daarop attent.

De werkstoffen zijn volgens hun kenmerking herbruikbaar. Met het hergebruik, de stoffelijke verwerking of andere vormen van recycling van oude apparaten levert u een belangrijke bijdrage tot de bescherming van ons milieu.

Gelieve bij het gemeentebestuur informatie te vragen over het bevoegde verzamelpunt.



Verhinder nooit de ventilatie van het apparaat door middel van gordijnen, kranten, dekens of meubelstukken. De ventilatiegaten moeten altijd vrij zijn. Oververhitting kan schade veroorzaken en de levensduur van het apparaat verkorten.



Hitte en warmte

Stel het apparaat niet bloot aan direct zonlicht. Zorg ervoor dat het apparaat niet wordt blootgesteld aan directe hittebronnen zoals verwarmingen en open vuur. Zorg ervoor dat de ventilatiegaten niet zijn bedekt.



Vocht en reiniging

Dit product is niet waterdicht! Doop de speler niet in water. Voorkom dat de speler met water in contact komt. Water in het apparaat kan tot ernstige beschadiging leiden. Gebruik geen schoonmaakmiddelen die alcohol, ammoniak, benzeen of schuurmiddel bevatten aangezien deze middelen de speler kunnen beschadigen. Om te reinigen, gebruik een zachte, vochtige doek.



Professionele recycling

Batterijen en verpakking horen niet thuis in het huisafval. De batterijen moeten worden ingeleverd bij een verzamelpunt voor gebruikte batterijen. Verpakkingsmateriaal gescheiden deponeren is goed voor het milieu.

VEILIGHEIDSINSTRUCTIES

1. **LEES DE INSTRUCTIES** - Alle veiligheids- en bedieningsinstructies moeten worden gelezen voordat het apparaat wordt gebruikt.
2. **BEWAAR DE INSTRUCTIES** - De veiligheids- en bedieningsinstructies moeten worden bewaard zodat u ze later nog eens na kunt lezen.
3. **LET OP DE WAARSCHUWINGEN** - Alle waarschuwingen op het apparaat en in de bedieningsinstructies moeten worden opgevolgd.
4. **VOLG DE INSTRUCTIES OP** - Alle bedieningsinstructies moeten worden opgevolgd.
5. **WATER EN VOCHT** - Het apparaat mag niet in de buurt van water worden gebruikt, bijvoorbeeld, in de buurt van een badkuip, gootsteen, wastobbe, zwembad of in een vochtige kelder.
6. **VENTILATIE** - Het apparaat moet zo worden geplaatst dat de locatie of positie een goede ventilatie niet in de weg staat. Niet op een bed, sofa, tapijt of een gelijkende ondergrond plaatsen, die de ventilatieopeningen kan blokkeren, of in een ingebouwde situatie, zoals een boekenkast of kast, die de stroom van lucht door de ventilatieopeningen kan belemmeren.
7. **WARMTE** - Het apparaat moet uit de buurt van warmtebronnen, zoals radiatoren, gasfornuizen of andere (inclusief versterkers) apparaten die warmte produceren, worden geplaatst.
8. **ELEKTRICITEITSBRON** - Het apparaat mag alleen worden aangesloten op een elektriciteitsbron van het type dat beschreven wordt in de bedieningsinstructies of zoals gemarkeerd op het apparaat.
9. **AARDEN** - Er moeten voorzorgsmaatregelen worden genomen om ervoor te zorgen dat het aarden van het apparaat niet wordt gedwarsboemd.
10. **BESCHERMING VAN DE STROOMKABEL** - Leg stroomkabels zo neer dat er niet overheen kan worden lopen en dat ze niet in de knel kunnen komen door voorwerpen die erop of er tegenaan zijn geplaatst.
11. **ELEKTRICITEITSKABELS** - Een antenne buitenshuis moet uit de buurt van elektriciteitskabels worden geplaatst.
12. **VOORWERPEN OF VLOEISTOF IN HET APPARAAT** - Er moet voor worden gezorgd dat voorwerpen niet in het apparaat kunnen vallen en dat er geen vloeistof in de openingen van de behuizing komt.

VEILIGHEIDSINSTRUCTIES

13. **ESD (ELEKTROSTATISCHE ONTLADING) WAARSCHUWING** - Als het display niet goed werkt of als er niets gebeurt wanneer er op een van de knoppen wordt gedrukt, dan kan elektrostatische ontlading de oorzaak zijn. Zet het apparaat uit en haal de stekker uit het stopcontact. Stop de stekker na een paar seconden weer in het stopcontact.
14. **BESCHADIGINGEN DIE ONDERHOUD VEREISEN** - Het apparaat moet worden nagekeken door gekwalificeerd onderhoudspersoneel wanneer:
 - a. De stroomkabel of de stekker beschadigd is.
 - b. Als er voorwerpen in het apparaat zijn gevallen, als er vloeistof in de behuizing is gekomen.
 - c. Het apparaat is blootgesteld aan regen.
 - d. Het apparaat gevallen is, of als de behuizing beschadigd is.
 - e. Het apparaat niet meer normaal werkt.
15. **ONDERHOUD** - De gebruiker moet niet proberen om naast het onderhoud dat is beschreven in de gebruikershandleiding ander onderhoud uit te voeren. Al het andere onderhoud moet worden gedaan door gekwalificeerd onderhoudspersoneel.

Opmerkingen:

- a. CD's met vuil of krassen kunnen overslaan. Maak de CD schoon of vervang hem.
- b. Als er een fout wordt weergegeven of wanneer er een storing ontstaat, haal dan de stekker uit het stopcontact en verwijder alle batterijen. Stop daarna de stekker weer in het stopcontact.

VOOR GEBRUIK

Opmerkingen: BETREFFENDE COMPACT DISKS.

Omdat vuile, beschadigde of kromme disks het apparaat kunnen beschadigen, moet er op de volgende dingen gelet worden:

- a. Bruikbare compact disks. Gebruik alleen compact disks die de hieronder getoonde markering bevatten.
- b. Gebruik alleen CD compact disks met digitale audiosignalen.



VOORBEREIDING VOOR GEBRUIK

INSTALLATIE

- Haal alle onderdelen uit de verpakking en verwijder beschermend materiaal.
- Voer de batterijen in de afstandsbediening in.
- Verbind het apparaat niet met het stopcontact voor u het voltage heeft gecontroleerd en voor alle andere verbindingen zijn gemaakt.
- Bedek geen ventilatieopeningen en zorg ervoor dat er een ruimte van enkele centimeters rond het apparaat overblijft voor ventilatie.

VERBINDINGEN

1. Verbind de linker- en de rechterluidspreker met de linker- en rechteringangen hiervoor.
2. Wees er zeker van dat, voor u het apparaat met het stopcontact verbindt, het op de achterkant aangegeven voltage gelijk is met het voltage in uw stopcontact.

PLAATS VAN DE KNOPPEN

1. POWER INDICATIE
2. FM STEREO INDICATIE
3. MODE
4. PROGRAM
5. ALBUM
6. PLAY / PAUSE
7. SKIP -
8. SKIP +
9. STOP
10. ZENDER INDEX
11. BAND SELECTEERDER
12. FUNCTION SELECTEERDER
13. VOLUME KNOP
14. TUNING KNOP
15. SENSOR AFSTANDSBEDIENING
16. LCD DISPLAY
17. LUIDSPREKER INGANGEN (L / R)
18. FM ANTENNEDRAAD
19. AC KABEL

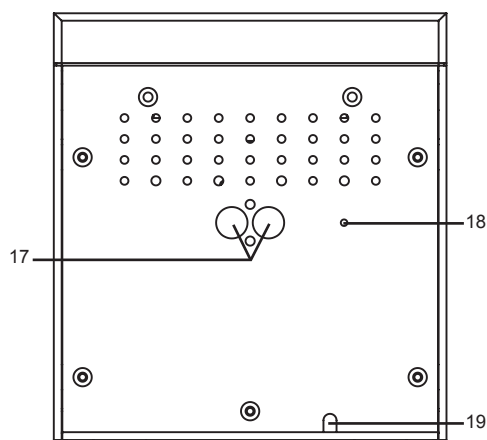
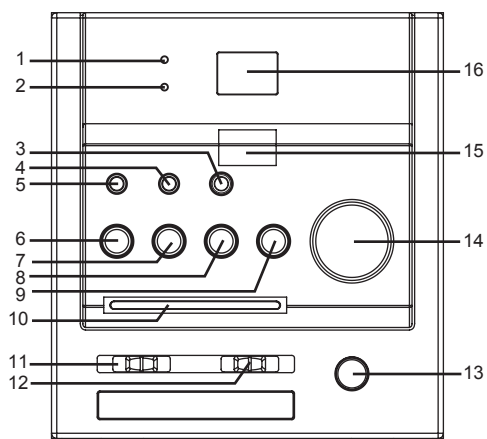

AFSTANDSBEDIENING

1. PLAY / PAUSE
2. SKIP -
3. SKIP +
4. PROGRAM
5. MODE
6. ALBUM UP
7. +10 TRACK
8. STOP

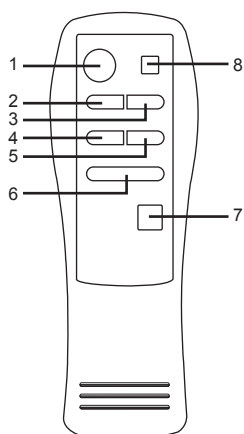

BATTERIJ INSTALLATIE

Plaats 2 x "AAA" batterijen in het batterijcompartiment. Zorg dat de batterijen juist worden geplaatst om beschadiging aan de afstandsbediening te voorkomen. Verwijder altijd de batterijen wanneer de afstandsbediening een lange tijd niet gebruikt wordt, omdat hierdoor lekkage aan de batterijen kan ontstaan en dit vervolgens uw apparaat kan beschadigen.

Opmerkingen:

- Gebruik batterijen van hetzelfde type. Gebruik nooit verschillende soorten batterijen.
- Als u de afstand tussen de afstandsbediening en het apparaat moet verkleinen, dan zijn de batterijen uitgeput. Vervang in dit geval de batterijen door nieuwe.

SENSORVENSTER VAN DE ONTVANGER

- Zelfs als de afstandsbediening binnen het effectieve bereik wordt gebruikt, kan het mogelijk zijn dat het apparaat niet werkt als er een obstakel tussen het apparaat en de afstandsbediening bevindt.
- Als de afstandsbediening in de buurt van andere apparaten wordt gebruikt, die ook werken met behulp van infrarood stralen, of als andere afstandsbedieningen die werken met infrarood stralen in de buurt van het apparaat worden gebruikt, kan het zijn dat het apparaat niet goed werkt.

GEBRUIK VAN DE RADIO

ALGEMENE WERKING

1. Stel de "FUNCTION" selecteerder in op "RADIO" modus.
2. Selecteer de gewenste band door de "BAND" selecteerder te gebruiken.
3. Stel de radiofrequentie in op uw gewenste station door de "TUNING" knop te gebruiken.
4. Stel het "VOLUME" in op het gewenste niveau.

GEBRUIK VAN DE RADIO

AM / FM / FM-STEREO ONTVANGST

- Stel de "BAND" selecteerder voor AM ontvangst in op AM modus.
- Stel de "BAND" selecteerder in op de FM modus voor MONO ontvangst.
- Stel de "BAND" selecteerder in op de FM ST. modus voor FM STEREO ontvangst. De stereo-indicatie licht op om de FM ST. modus te tonen.

VOOR EEN BETERE ONTVANGST

FM – Dit apparaat is uitgerust met een FM antenne in de achterste kast. Deze draad is volledig uit elkaar gehaald en verlengd voor een betere ontvangst.

AM – Dit apparaat is uitgerust met een ingebouwde directionele ferriet AM antenne. Draai het apparaat om voor een betere ontvangst.

HET AF SPELEN VAN CD / MP3 / WMA

ALGEMENE WERKING

PLAY / PAUSE / USB ►►

Druk hierop om CD / MP3 / WMA disks af te spelen.

Druk nogmaals om het afspelen van CD / MP3 / WMA tijdelijk te stoppen

Druk nogmaals om het afspelen te hervatten.

SKIP + ►► &

Druk hierop om naar de volgende track of terug naar de vorige track te gaan.

SKIP - ◄◄

Ingedrukt houden tijdens het spelen totdat u het punt van de track vindt.

STOP ■

Druk hierop om alle CD / MP3 / WMA bewerkingen te stoppen.

AF SPELEN

1. Stel de "FUNCTION" selecteerder in op "CD / MP3 / WMA" modus.
2. Open de CD deur en plaats een CD / MP3 / WMA disk met het label omhoog in het CD compartiment.
3. Sluit de CD deur.
4. Wanneer de disk in het apparaat zit, wordt "Focus" zoeken uitgevoerd .
Voor CD disks - Het totaal aantal tracks wordt gelezen en verschijnt op het display.
Voor MP3 disks - "MP3" verschijnt op het display.
Voor WMA disks - "WMA" verschijnt op het display.
5. Druk op de "PLAY / PAUSE" knop om het afspelen van een CD / MP3 / WMA disk te starten.
6. Stel de "VOLUME" in op het gewenste niveau.
7. Druk nogmaals op de "PLAY / PAUSE" knop wanneer u het afspelen tijdelijk wilt stoppen.
8. Druk op de "STOP" knop wanneer u wilt stoppen.

HET AFSPLEN VAN CD / MP3 / WMA

PROGRAMMEREN

Er kunnen voor het afspelen van de disk tot 20 tracks, in elke volgorde, worden geprogrammeerd.

Zorg dat u op de "STOP" knop drukt voor gebruik.

1. Druk op de "PROGRAM" knop op de afstandsbediening, het display zal "P01" weergeven en knipperen.
2. Selecteer de gewenste track door de "SKIP +" of "SKIP -" knop te gebruiken. (U kunt het gewenste album selecteren door de "ALBUM" knop te drukken.)
3. Druk nogmaals op de "PROGRAM" knop op de afstandsbediening om de gewenste track te bevestigen in het programmeergeheugen.
4. Herhaal stap 2 en 3 om de aanvullende tracks in het programmeergeheugen te zetten.
5. Wanneer alle gewenste tracks geprogrammeerd zijn, drukt u op de "PLAY / PAUSE / USB" knop om de disk af te spelen in de volgorde die u geprogrammeerd hebt.
6. Druk twee keer op de "STOP" knop om geprogrammeerd afspelen af te breken.

MODUS

Druk voor of tijdens het afspelen van CD / MP3 / WMA disks op de "MODE" knop, bij elke druk op de knop wijzigt de modusfunctie als volgt:

- 1 - REPEAT 1
- 2 - REPEAT ALBUM (*ALLEEN MP3 / WMA)
- 3 - REPEAT ALL
- 4 - RANDOM
- 5 - NORMAL PLAYBACK

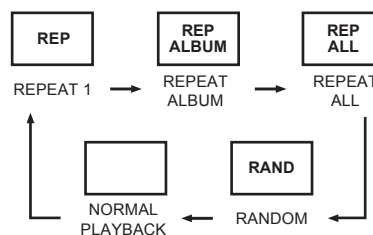

SPECIFICATIES



ALGEMEEN

Vermogenstoevoer : AC 230V ~ 50Hz
Bandbreedtebereik : AM 525 - 1615kHz
FM 87,5 - 108MHz

(De specificaties kunnen veranderen zonder dat dit wordt aangegeven)

MODEL: 2309
CD/MP3 çalarlı Design Stereo Music-Center

GÜVENLİK BİLGİLERİ

| | | |
|---|--|--|
|  <p>Şimşek simgeli bu üçgen Kullanıcıyı "tehlikeli voltaj" hakkında uymak içindir Yalıtılmamış kasa Bir elektrik çarpmasına sebebiyet verecek kadar yüksek olabilir.</p> | <p>DİKKAT ELEKTRİK ÇARPABİLİR AÇMAYINIZ</p> <p>UYARI: ELEKTRİK ÇARPMASINI ÖNLEMEK İÇİN, KAPAĞI AÇMAYINIZ (VE ARKA KISMI). İÇİNDE KULLANICIYI İLGİLENDİREN PAÇA YOKTUR. SERVİS VEYA UZMAN ELEMANLARDAN YARDIM ALINIZ.</p> |  <p>Ünlem işaretli bu üçgen Kullanıcıyı önemli talimatlar hakkında uymak içindir ve tamir için kılavuzla beraber okunması gerektiğini belirtir.</p> |
|---|--|--|

HARİCİ BİLGİLER



Lütfen küçük parçalara dikkat ediniz, yutmayınız. Aksi takdirde büyük rahatsızlıklar meydana gelebilir veya boğulabilirsiniz. Lütfen çocuklara dikkat ediniz ve onların erişemeyeceği yerlere küçük parçaları ve pilleri yerleştiriniz.



Kulak zarınızı korumak için önemli uyarılar
Uyarı:

Sizin kulak sağlığınız sizin için ve bizim için önemli. Bu yüzden bu cihazı kullanırken dikkatli olunuz. Bizim tavsiyemiz: fazla yüksek ses den kaçınınız. Eğer cihaz çocuklar tarafından kullanılıyorsa, cihazın ayarı fazla açık olmadığından emin olunuz. **Dikkat!** Fazla yüksek ses çocuklarda ağı hasara yol açabilir.



Kesinlikle şahısların bil hasa çocukların küçük deliklere vya cihazın açık yerlerine herhangi bir şeyleri sokmasına izin vermeyiniz. Aksi takdirde elektrik çarpma tehlikesi bulunmaktadır. Cihazın kapağı sadece uzman kişiler tarafından açılmalıdır.



Lütfen cihazı sadece öngörüldüğü şekilde kullanınız. Cihaz sadece mesken ve iş alanlarında kullanılmak üzere tasarlanmıştır.



İşletim talimatlarını ilerde kullanmak üzere dikkatli bir şekilde saklayınız.



Çevre koruma ile ilgili açıklamalar

Bu ürün, kullanım süresinin sona ermesiyle birlikte normal ev çöpü kanalıyla tasfiye edilmeyip, elektrik ve elektronik cihazlarının geri dönüşüm toplama noktalarına bırakılmalıdır. Ürünün, kullanma talimatının veya ambalajın üzerinde yer alan sembol buna işare etmektedir. Hammaddeler, üzerindeki işaretler uyarınca geri dönüştürülebilir özelliğe sahiptirler. Eski cihazların geri dönüştürülmesi, maddi yönden değerlendirilmesi veya diğer şekillerdeki değerlendirilmelerine bulunacağınız desteklerle, çevremizin korunması için önemli bir katkı sağlamış olacaksınız. Lütfen bağlı bulunduğunuz belediye yönetiminden yetkili tasfiye noktasını öğreniniz.



Cihazın havalandırma deliklerini gazete, perde yorgan veya mobilya ile tıkamayınız. Havalandırma delikleri her zaman açık kaması gerekmektedir. Fazla ısınma cihazın fazla ısınmasına sebep olabilir veya cihazın ömrünü kısaltır.



Sıcaklık ve ısı

Cihazı güneş ışığının doğrudan yansımından koruyunuz. Cihazın doğrudan sıcaklık üreten aletelerde kalirüfer gibi açık ateşten vs. uzak tutunuz. Cihazın havalandırma deliklerinin kapalı olmadığından emin olunuz.



Rutubet ve temizlik

Bu cihaz su geçirir! Cihaza su düşmesini engelleyiniz, suya bandırmayınız. Cihaza su girdiği takdirde cihaz ciddi arıza görebilir.

Temizlik esnasına, alkol, amonyak, benzin veya çizici maddeler kullanmayınız bunlar cihaza zarar verebilirler. Temizlik için yumuşak ıslak bir bez kullanınız.



Uygun biçimde atılma

Pil ve ambalajlar normal çöpe atılmaması gerekmektedir. Piller için özel bulunan yerlerde atılması gerekmektedir.

Ambalajları ayrı atmanız çevreyi korumanıza yardımcı olur.

EMNİYET TEDBİRLERİ

1. **TALİMATLARI OKUYUNUZ** - Cihaz çalıştırılmadan evvel tüm emniyet ve çalıştırma talimatlarının okunması gerekmektedir.
2. **TALİMATLARI SAKLAYINIZ** - Emniyet ve çalıştırma talimatlarının ileride bakılmak üzere saklanması gerekmektedir.
3. **UYARILARI DİKKATE ALINIZ** - Cihaz üzerindeki tüm uyarıların ve kılavuzda belirtilen talimatların dikkate alınması gerekmektedir.
4. **TALİMATLARI UYGULAYINIZ** - Tüm çalıştırma talimatlarının uygulanması gerekir.
5. **SU VE NEM** - Cihazın küvet, lavabo, mutfak lavabosu, çamaşır leğeni, yüzme havuzu veya ıslak zemin gibi su bulunan yerlerde kullanmaması gerekmektedir.
6. **HAVALANDIRMA** - Cihazın havalandırılmasının engelleneceği yerlere konulmaması gerekmektedir. Cihazı yatak, divan, halı veya benzeri yerlerin üzerine koymayınız zira havalandırma delikleri kapanacaktır, cihazı gömme bölümlere mesela kitaplık veya kabinlere yerleştirmeyiniz çünkü havanın deliklerden girmesi engellenmiş olacaktır.
7. **ISI** - Cihazın kalorifer, soba veya başka ısı üreten cihazlardan (anfiler de dahil) uzak tutulması gerekmektedir.
8. **GÜÇ KAYNAĞI** - Cihazın bu kılavuzda belirtilen veya cihaz üzerinde gösterilen güç kaynaklarına bağlanması gerekmektedir.
9. **TOPRAKLAMA** - Cihazın topraklama yapılmaması halinde oluşacak zararlardan korunması için topraklama yapılmalıdır.
10. **CERYAN KABLOSUNU KORUYUNUZ** - Ceryan kablolarının üzerlerine basıldığında ezilecek veya zarar göreceği şekilde döşenmemesi gerekmektedir.
11. **ELEKTRİK KABLOLARI** - Harici antenin ceryan kablolarından uzakta olması gerekir.
12. **NESNE ve SIVI GİRİŞİ** - Cihazın açık kısımlarından içeriye herhangi bir nesnenin girmemesi engellenmeli veya bir sıvının içeri akması engellenmelidir.

EMNİYET TEDBİRLERİ

13. **ESD UYARISI** - Elektrik kaçaklarından dolayı ekran düzgün çalışmayabilir veya bozuk gösterebilir. Cihazı kapatarak fişten çekiniz. Birkaç saniye sonra tekrar çalıştırınız.
14. **SERVİS GEREKTİREN ARIZALAR** - Cihazın uzman servis elemanlarınca şu hallerde bakımının yapılması gerekmektedir:
 - a. Güç kaynağı kablosu veya fişi zarar gördüğünde.
 - b. Cihazın açık kısımlarından içeri bir nesne veya sıvı girdiğinde.
 - c. Cihaz yağmura maruz kaldığında.
 - d. Cihaz düşürüldüğünde veya kasası zarar gördüğünde.
 - e. Cihazın normal çalışmadığını düşünüyorsanız.
15. **BAKIM** - Kullanıcının bu kılavuzda belirtilen bakımların dışında bir tamir işlemine kalkışmaması gerekmektedir. Diğer tüm bakım ve tamir işlemlerinin uzman servis elemanlarınca yapılması gerekmektedir.

Notlar:

- a. Kirli veya çizik CD ler atlama yapabilir. CD yi temizleyiniz veya yenisini takınız.
- b. bir hata mesajı veya arıza olursa, AC kablosunu fişten çekiniz veya tüm pilleri çıkarınız. Ardından cihazı tekrar çalıştırınız.

ÇALIŞTIRMADAN EVVEL

Notlar: COMPAKT DİSKLERLE İLGİLİ.

Kirli, zarar görmüş veya ezilmiş diskler cihazı zarar vereceğinden, aşağıdaki hususlara dikkat edilmesi gerekmektedir:

- a. Kullanılabilir kompakt diskler. Aşağıda gösterilen simgesi olan diskleri kullanınız.
- b. sayısal ses sinyalleriyle çalışan CD kompakt diskler kullanınız.



İLK KULLANIMDAN EVVEL

KURULUM

- Tüm ambalajları ve koruma kaplamalarını çıkartınız.
- Uzaktan kumandaya pilleri yerleştiriniz.
- Tüm bağlantıları kontrol etmeden ve bağlantıları sağlamadan ve elektrik seviyesini kontrol etmeden, cihazın elektrik bağlantısını kurmayınız.
- Havalandırmaya deliklerini kapatmayınız. Cihazın çevresine bir kaç santim havalandırma mesafesi bırakınız.

BAĞLANTILAR

1. Sağ ve sol hoparlör bağlantılarını sağ ve sol bağlantı girişlerine takınız.
2. Cihazın elektrik bağlantısını kurmadan evvel, cihazın arkasında bulunan etiketteki elektrik seviyesini kontrol ediniz.

DÜĞMELERİN YERLERİ

1. POWER GÖSTERGESİ
2. FM STEREO GÖSTERGESİ
3. MODE
4. PROGRAM
5. ALBUM
6. PLAY / PAUSE
7. SKIP -
8. SKIP +
9. STOP
10. ARAMA İŞARETİ
11. BAND SEÇİCİ
12. FUNCTION SEÖİCİ
13. VOLUME KONTROLÜ
14. TUNING KONTROLÜ
15. KUMANDA GÖZÜ
16. LCD EKRANI
17. HOPARLÖR GİRİŞLERİ (L / R)
18. FM ANTEN KABLOSU
19. AC KABLOSU

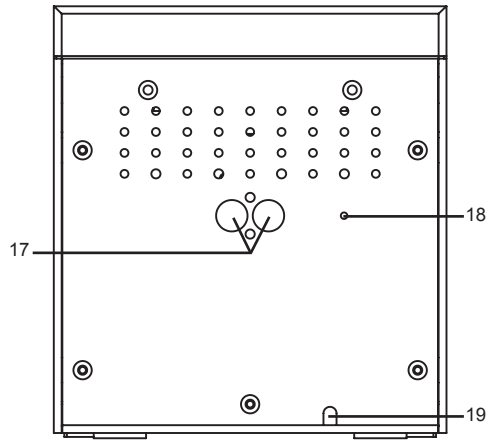
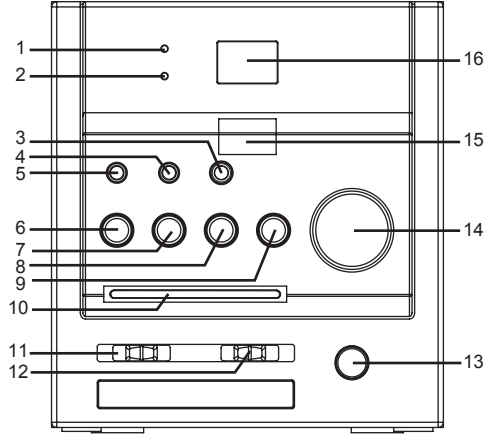

UZAKTAN KUMANDA

1. PLAY / PAUSE
2. SKIP -
3. SKIP +
4. PROGRAM
5. MODE
6. ALBUM UP
7. +10 TRACK
8. STOP

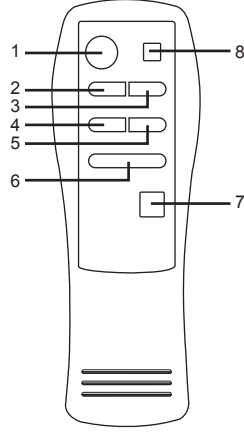

PİL TAKILMASI

Pil bölümüne 2 x "AAA" ebadında pil yerleştiriniz. Pillerin kumandaya zarar vermeyecek şekilde düzgün takıldığından emin olunuz. Kumandayı uzunca bir süre kullanmayacaksanız pilleri çıkarınız zira, çıkarmazsanız piller akabilir ve akan pil cihazınıza tamiri imkansız zararlara yol açabilir.

Notlar:

- Aynı tip pil kullanınız. Farklı tip pilleri birarada kullanmayınız.
- Cihazla uzaktan kumanda arasındaki kullanma mesafesi düştüğünde piller daha hızlı zayıflayacaktır. Bu durumda, pilleri yenisiyle değiştiriniz.

ALICININ ALGILAMA PENCRESİ

- Kumanda uygun bir mesafede kullanılsa bile, cihazla uzaktan kumanda arasında herhangi bir nesne bulunması halinde kumanda işlevini yerine getiremeyecektir.
- uzaktan kumanda kızılötesi ışın yaydığından uzaktan kumandayla çalışan diğer cihazlara yakın kullanıldığında, kumanda düzgün çalışmayabilir.

RADYONUN ÇALIŞTIRILMASI

GENEL ÇALIŞTIRMA

1. "FUNCTION" seçicisini "RADIO" konumuna alınız.
2. "BAND" seçicisini kullanarak istediğiniz bandı seçiniz.
3. Radyo frekansını istediğiniz istasyona ayarlamak için "TUNING" kontrol tuşunu kullanınız.
4. Sesi istediğiniz düzeye ayarlamak için "VOLUME" düğmesini kullanınız.

RADYONUN ÇALIŞTIRILMASI

AM / FM / FM-STEREO ALIM

- AM yayınları için Bant "BAND" seçicisini for AM konumuna alınız.
- MONO alımı için "BAND" seçicisini FM konumuna alınız.
- FM STEREO alımı için "BAND" seçicisini FM ST. konumuna alınız. FM ST. Konumunu belirten bir stereo simgesi yanacaktır.

DAHA İYİ ALIM İÇİN

FM – Bu cihaz arkasında bulunan bir FM antenine sahiptir. Bu anten teli daha iyi alım için uzatılabilmektedir.

AM – bu cihaz aynı zamanda dahili bir sabit metal bir AM antenine de sahiptir. Daha iyi alım için cihazı kendi etrafında döndürünüz.

CD / MP3 / WMA ÇALIŞTIRMA

GENEL ÇALIŞTIRMA

PLAY / PAUSE / USB ►►

SKIP + ►► &
SKIP - ◀◀
STOP ■

CD / MP3 / WMA diski çalmaya başlamak için bu tuşa basınız.
CD / MP3 / WMA çalışmasını geçici olarak durdurmak için tekrar basınız
Tekrar bastığınızda çalma devam edecektir.
Sonraki veya önceki parçaya gitmek için bu tuşa basınız.
Çalma esnasında istediğiniz yere gelinceye kadar basılı tutunuz.
Tüm CD / MP3 / WMA çalma işlemlerini durdurmak için basınız.

ÇALMA

1. "FUNCTION" seçicisini "CD / MP3 / WMA" konumuna alınız.
2. CD kapağını açınız ve bir CD / MP3 / WMA diski etiketli kısmı üsete gelecek şekilde CD bölmesine takınız.
3. CD kapağını kapatınız.
4. Bölmede disk varsa okuma başlayacaktır.
CD diskleri - Toplam parça sayısı okunacak ve ekranda gösterilecektir.
MP3 diskleri - "MP3" simgesi ekranda belirecektir.
WMA diskleri - "WMA" simgesi ekranda belirecektir.
5. CD / MP3 / WMA disklerini çalmaya başlamak için "PLAY / PAUSE" tuşuna basınız.
6. Sesi istediğiniz seviyeye ayarlamak için "VOLUME" düğmesine basınız.
7. Çalmayı geçici olarak durdurmak için "PLAY / PAUSE" tuşuna tekrar basınız.
8. Dinlemeyi bitirdiğinizde "STOP" tuşuna basınız.

CD / MP3 / WMA ÇALIŞTIRMA

HAFIZAYA ALMA

Diskteki parçaları istediğiniz sırayla 20 parçaya kadar hafızaya alabilirsiniz.

İşlevi kullanmadan evvel "STOP" tuşuna bastığınızdan emin olunuz.

1. Kumandanızdaki "PROGRAM" tuşuna basınız, ekran "P01" gösterecek ve yanacaktır.
2. "SKIP +" veya "SKIP -" tuşlarını kullanarak istediğiniz parçayı seçiniz. ("ALBUM" tuşuna basarak istediğiniz albümü seçebilirsiniz.)
3. Uzaktan kumandanızdaki "PROGRAM" tuşuna tekrar basarak istediğiniz parçayı hafızaya almak için onaylayınız.
4. 2. ve 3. adımları tekrar uygulayarak ilave parçaları hafızaya alabilirsiniz.
5. Tüm istediğiniz parçaları hafızaya aldığınızda, "PLAY / PAUSE / USB" tuşuna basarak diski istediğiniz sırayla ayarladığınız hafızadan dinleyebilirsiniz.
6. "STOP" tuşuna iki kez basarak hafızadan çalma işlemini iptal edebilirsiniz.

KONUM

CD / MP3 / WMA disklerini çalma esnasında veya sonrasında "MODE" tuşuna basarak, her basmada şu işlevleri görebilirsiniz:

- 1 - REPEAT 1
- 2 - REPEAT ALBUM (sadece *MP3 / WMA)
- 3 - REPEAT ALL
- 4 - RANDOM
- 5 - NORMAL PLAYBACK

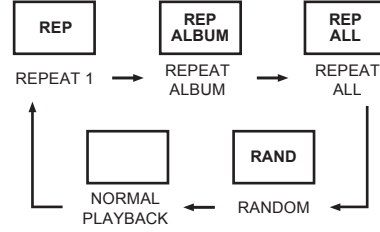



ÖZELLİKLER

GENEL

Güç desteği : AC 230V ~ 50Hz
Frekans aralığı : AM 525 - 1615kHz
FM 87.5 - 108MHz

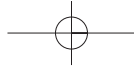
(Özellikler haber verilmeden değiştirilebilirler.)



©  GmbH
Carl Zeiss Straße 8 •
63322 Rödermark
Telephone +49 6074/69 60 0 •
Fax +49 6074/69 60 169

